

Yalp Fono

YA 3702

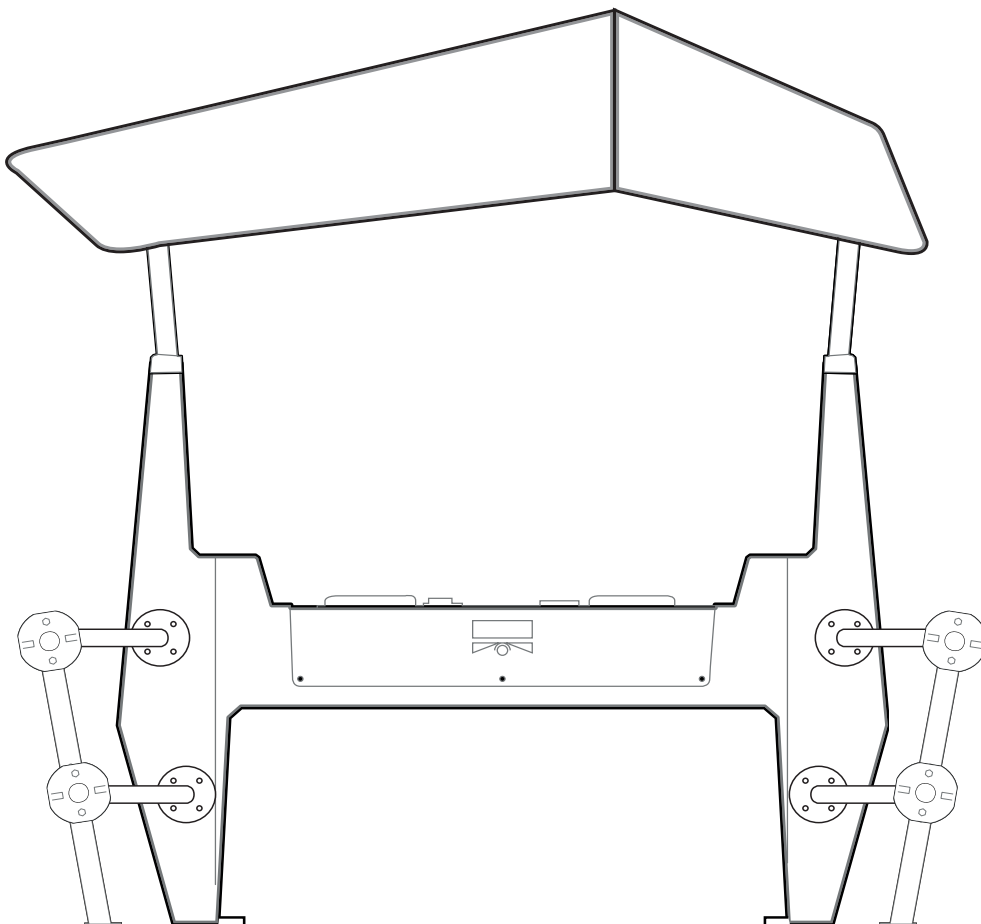

Installation instructions

Installatievoorschrift

Installationsanweisungen

EN

NL

DE



WARNING

Read these installation instructions before you start the installation. Retain this manual for future reference.



WAARSCHUWING

Lees deze installatieinstructies voordat u dit toestel installeert. Bewaar deze handleiding voor toekomstig gebruik.



WARNUNG

Bitte lesen Sie dieses Installationshandbuch durch, bevor Sie das Produkt installieren. Bewahren Sie dieses Handbuch zum späteren Nachschlagen auf.

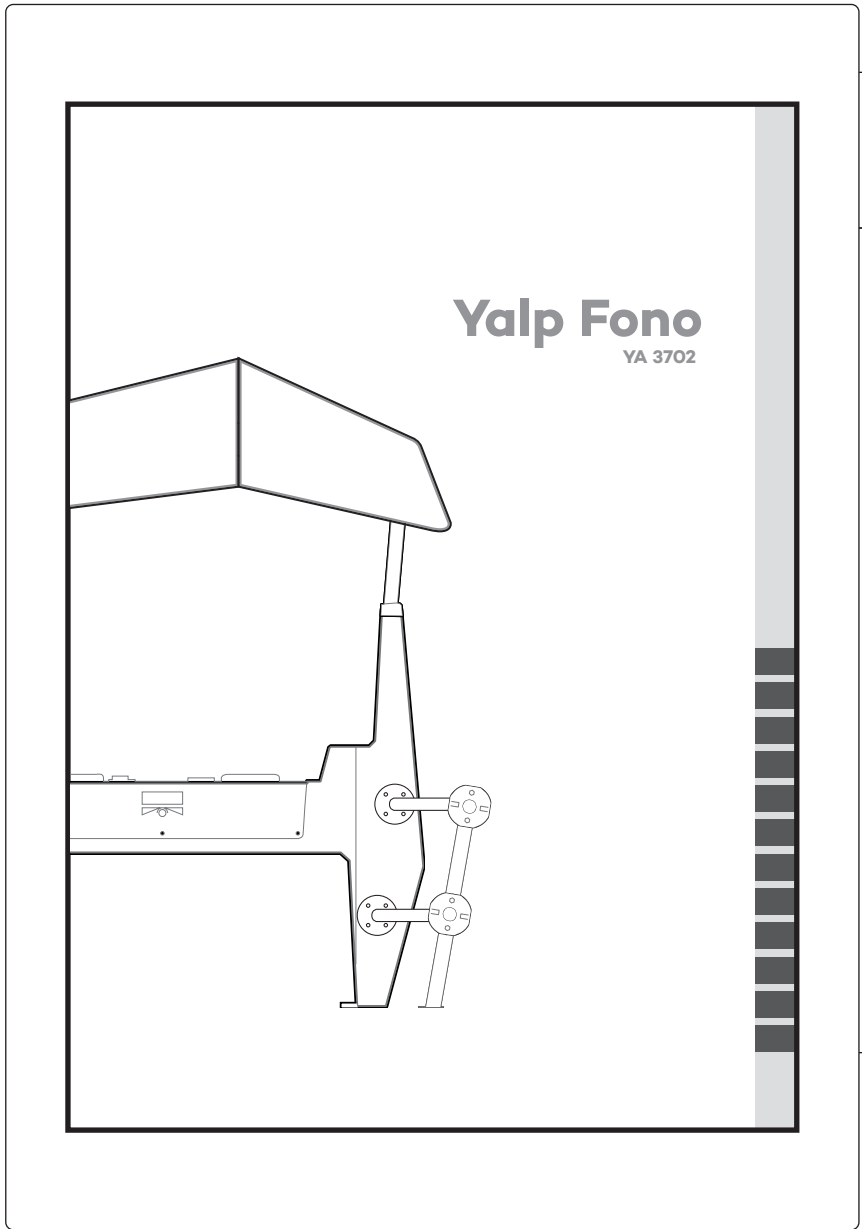

A



B



EN

NL

DE

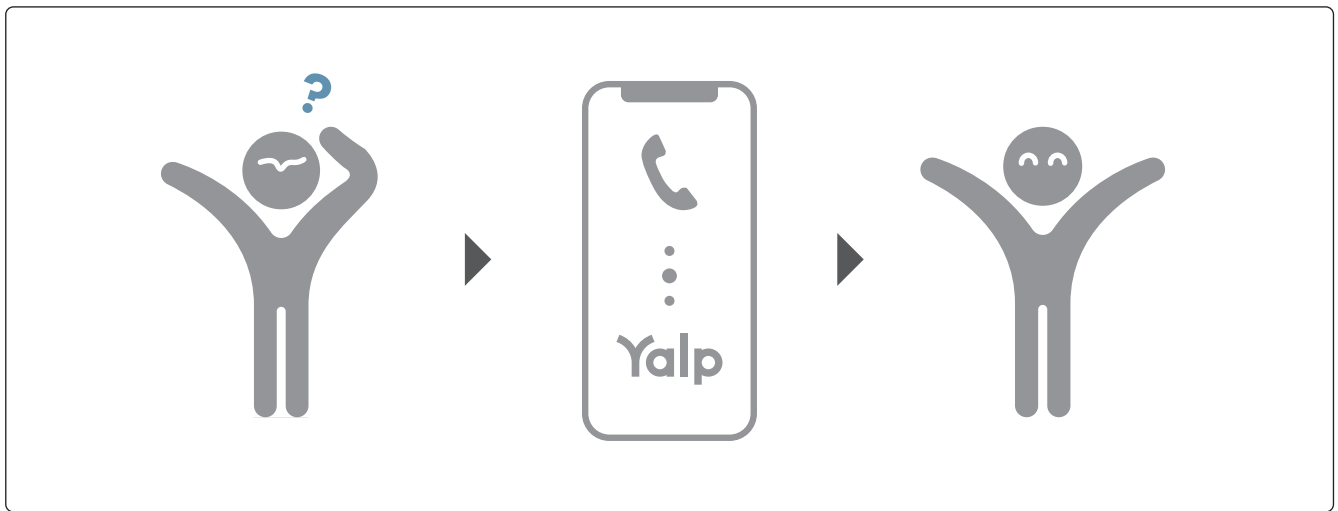

A

A



B

A.1

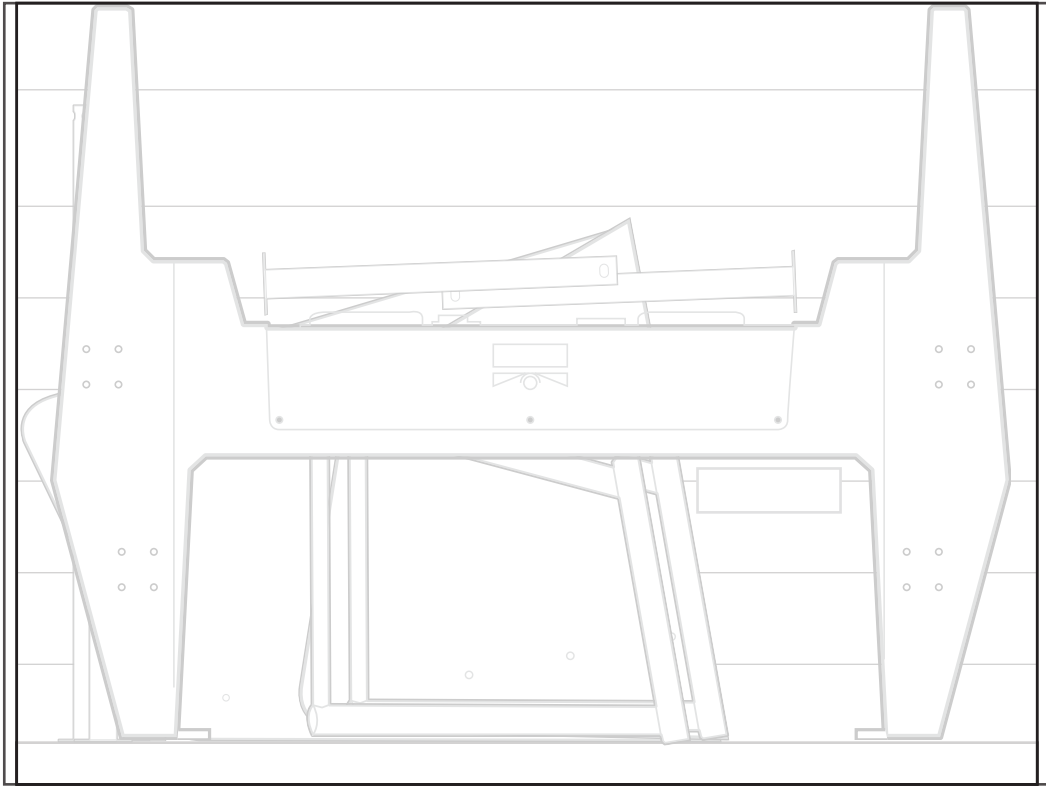

2200 mm
86.6"

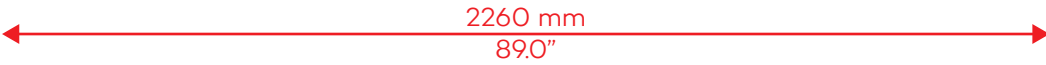

2260 mm
89.0"

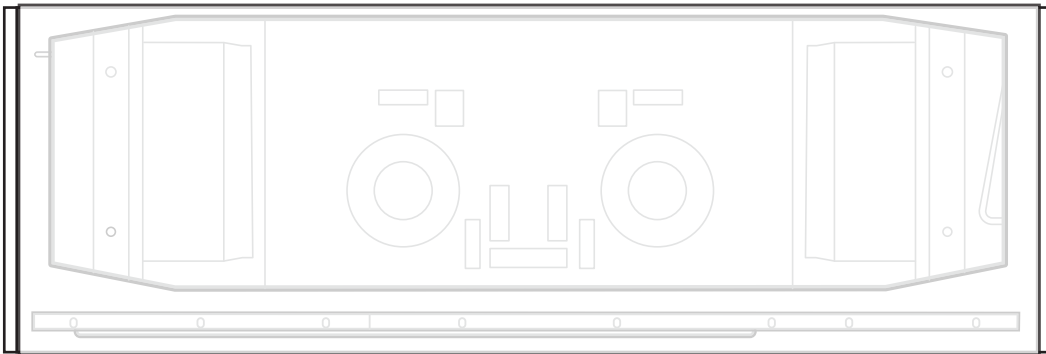

770 mm
30.3"



1650 kg
3638 lbs

A.2

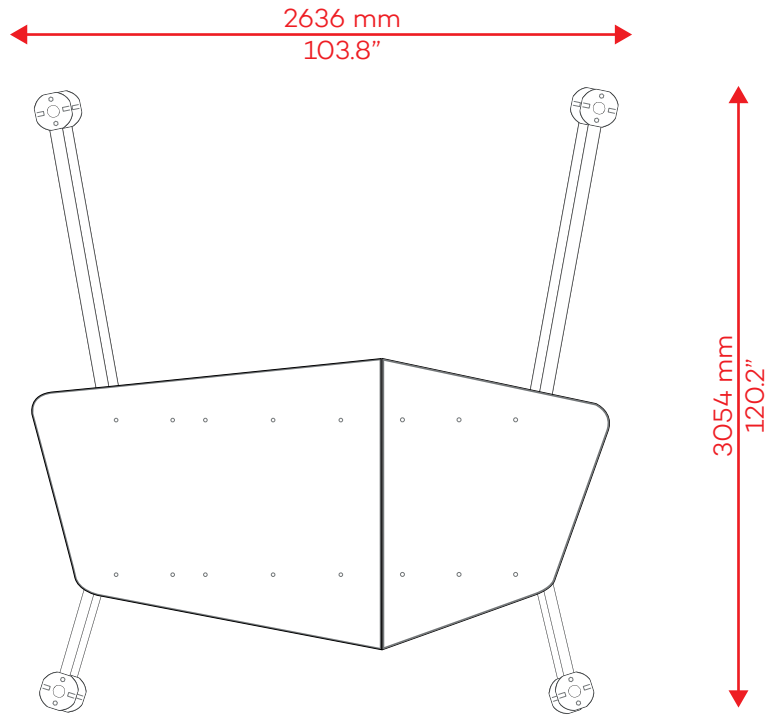
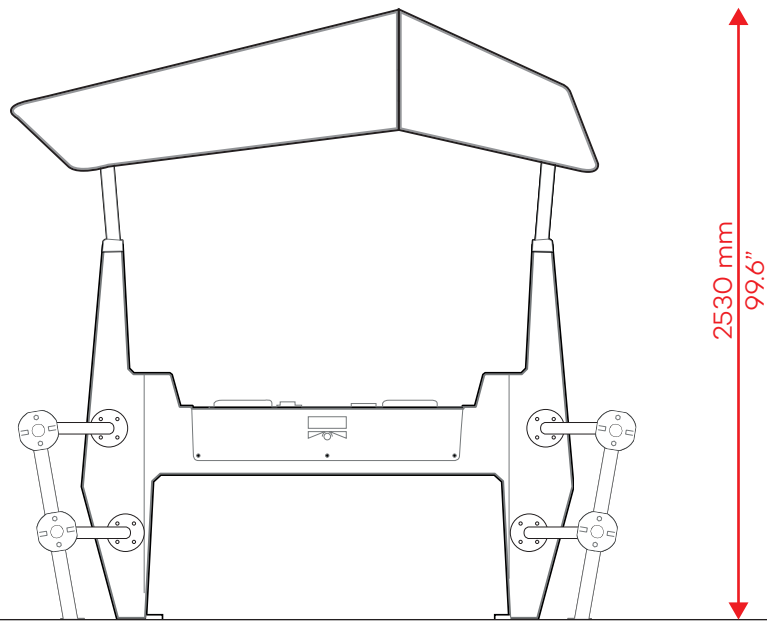

A

B

A.3

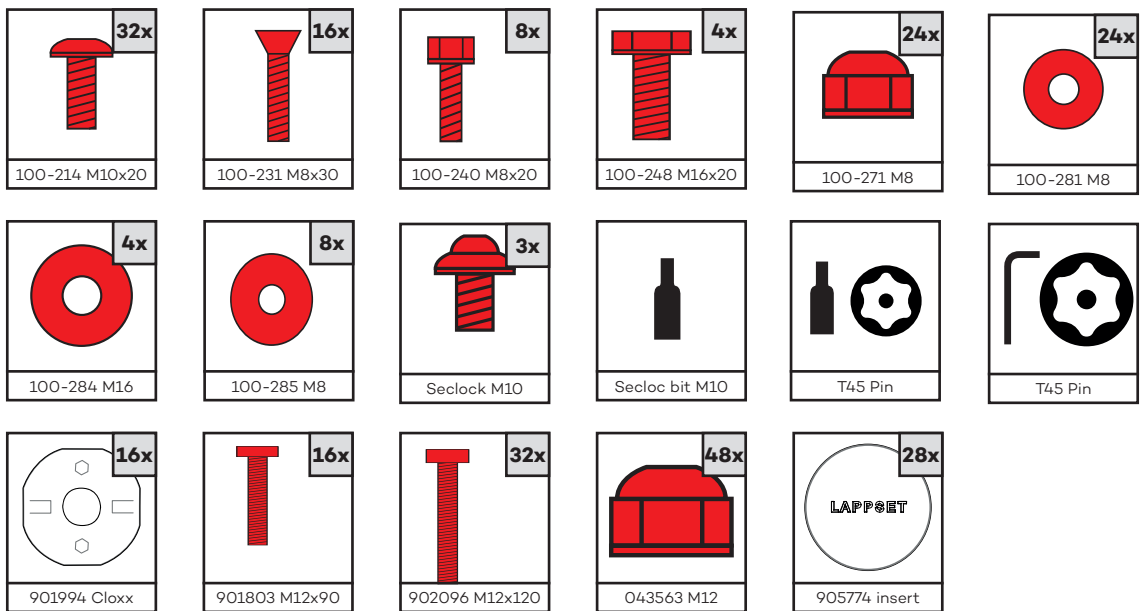
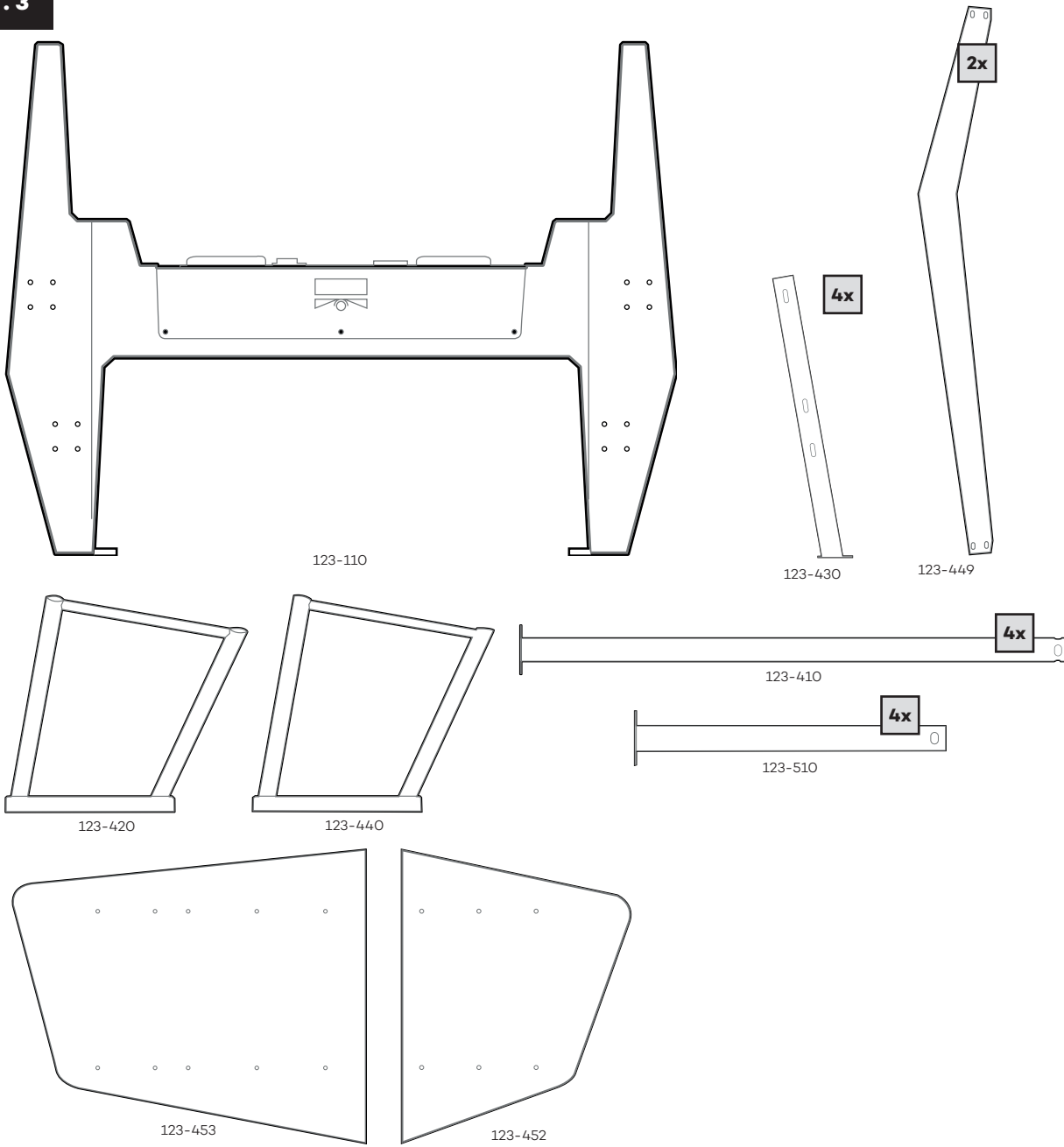

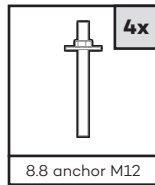
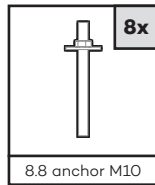
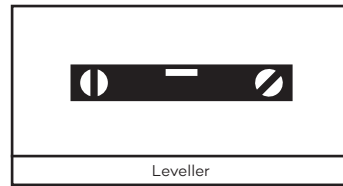
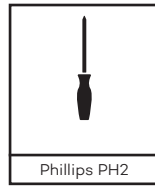
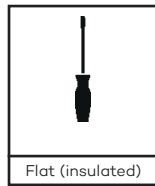
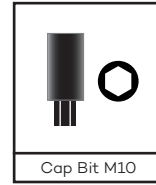
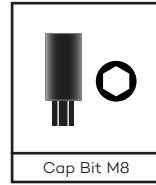
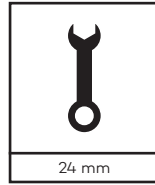
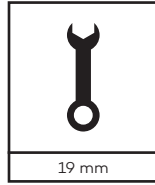
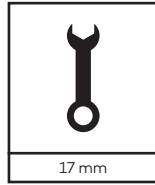
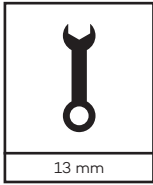
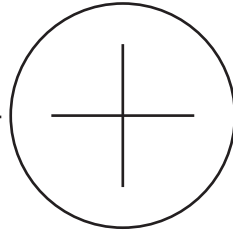

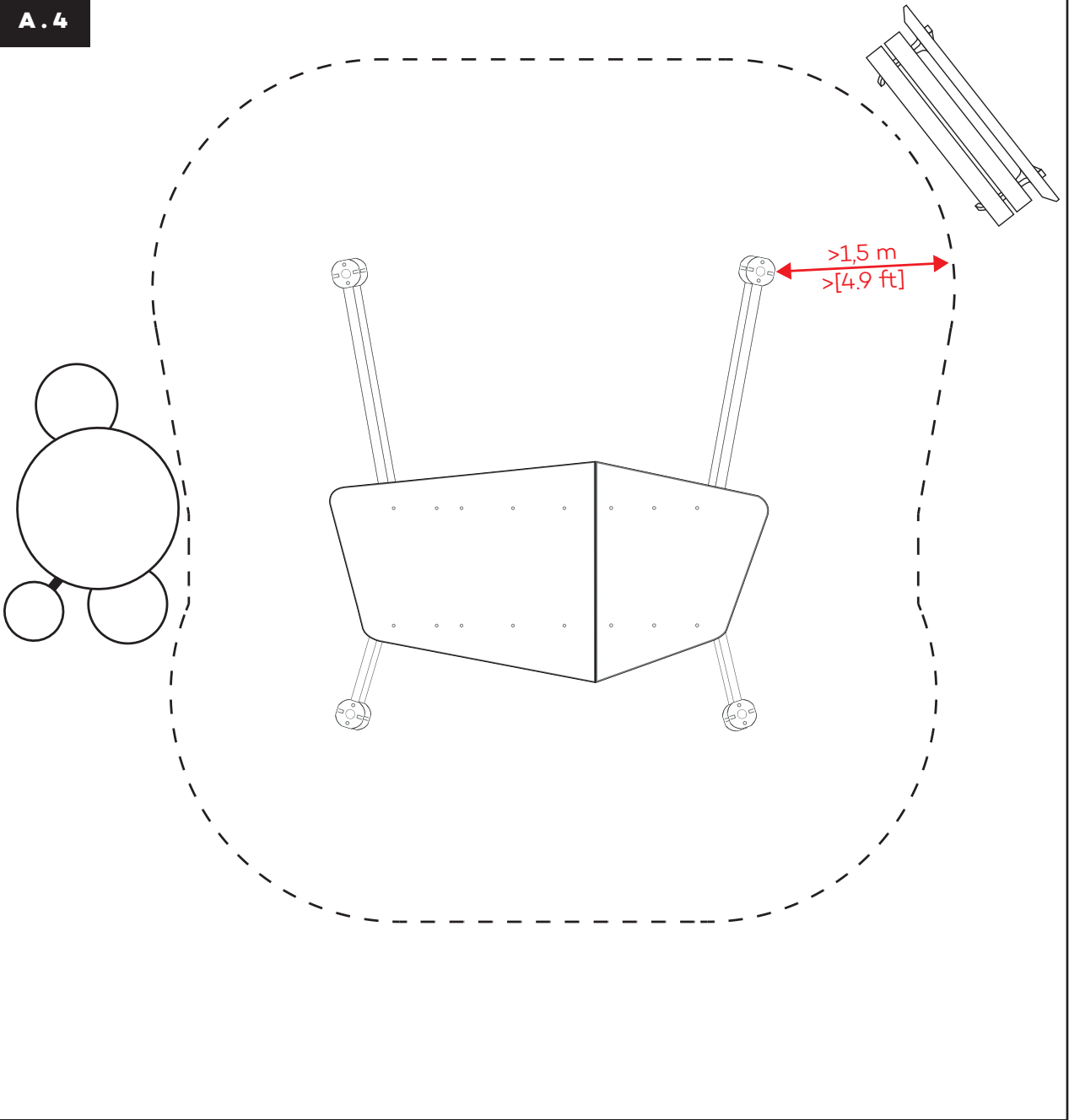

A.5

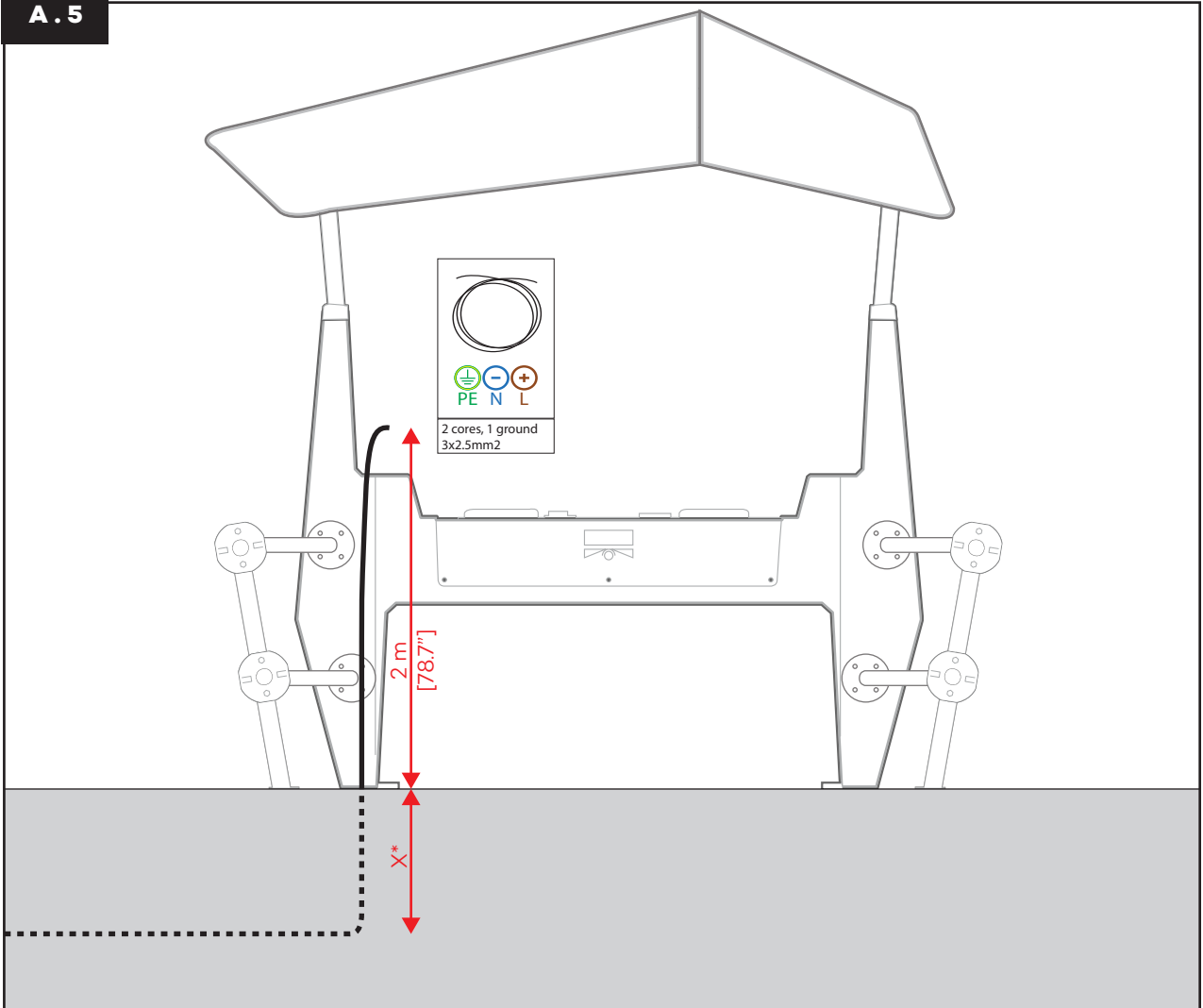

A.6

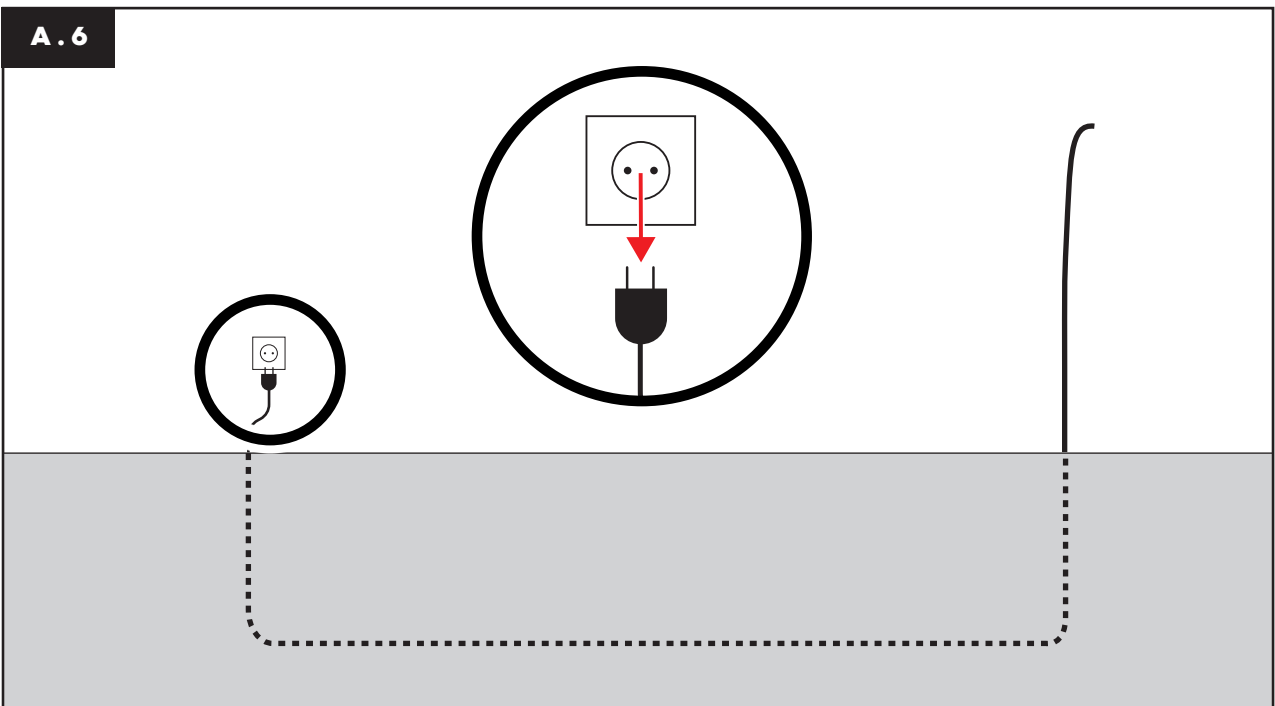

A

B

A.7

A

B

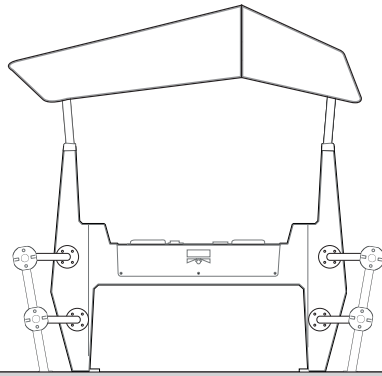

>150 mm
>[5.9"]

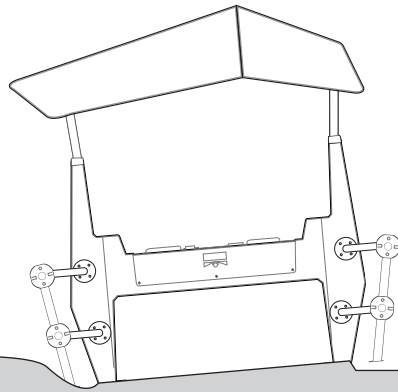

B

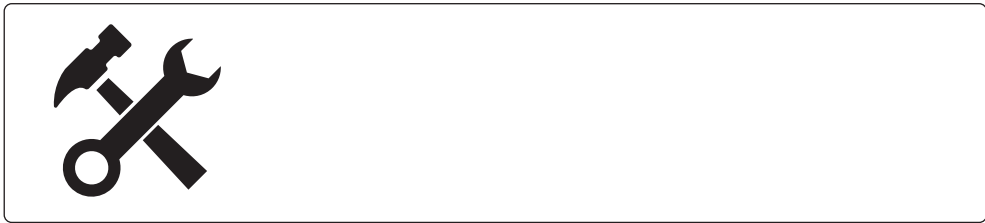

A

B

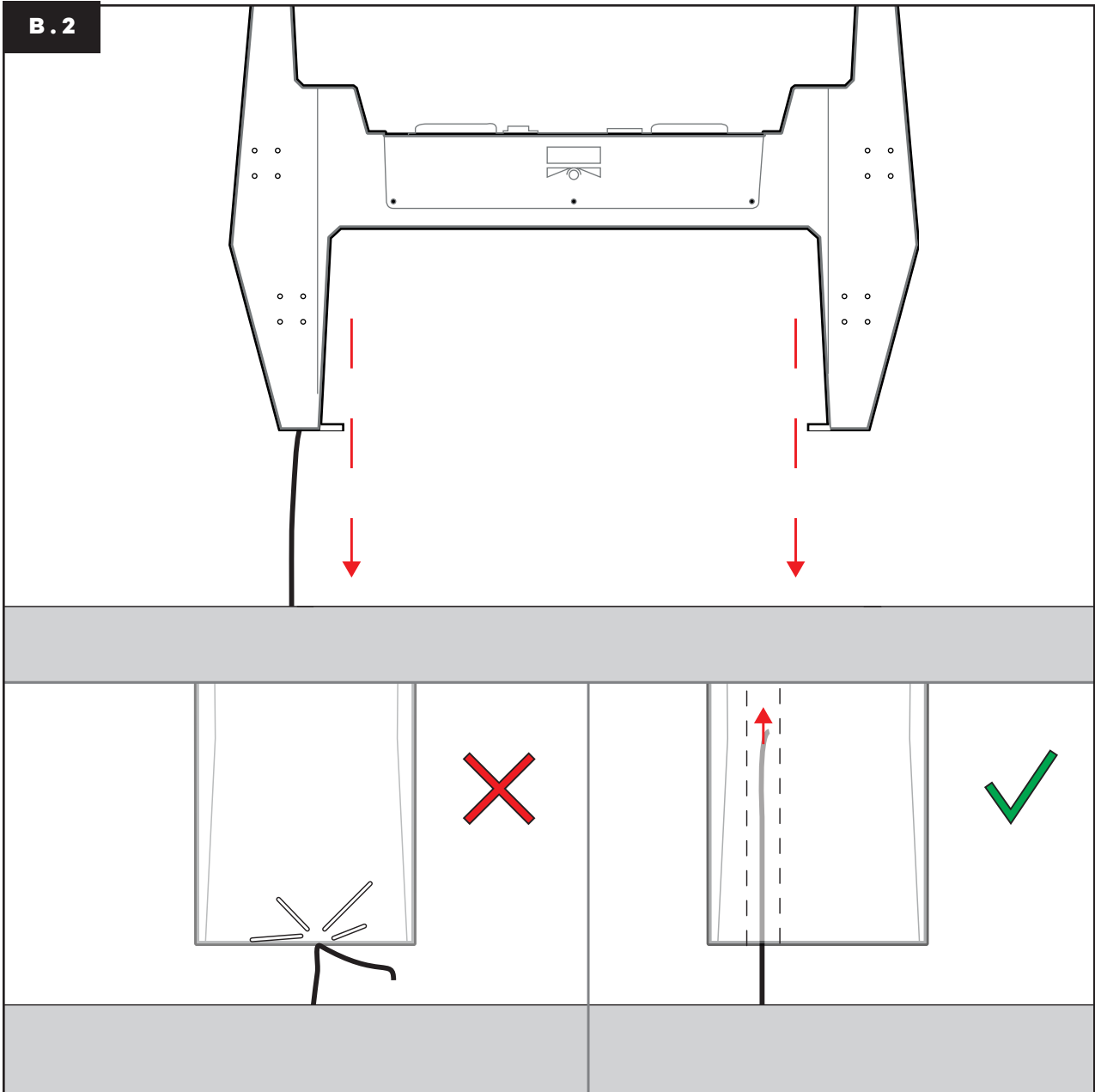
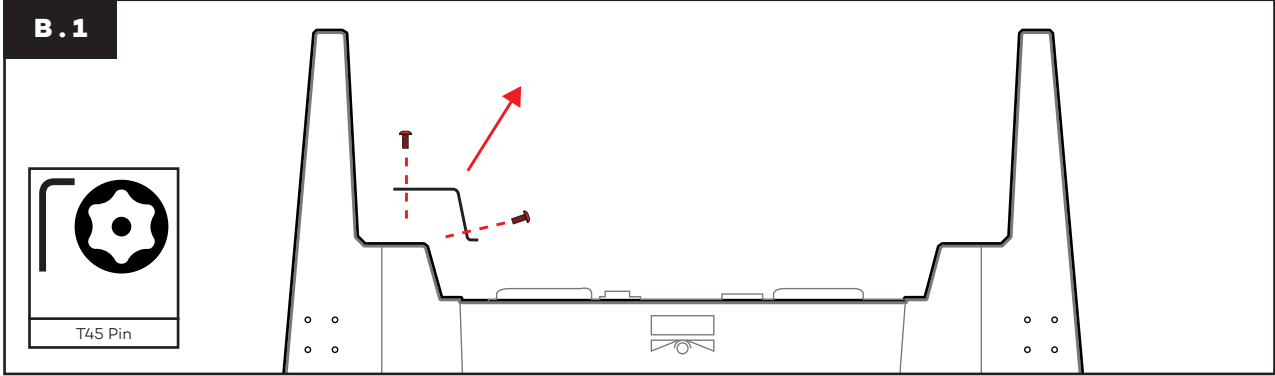

B.3

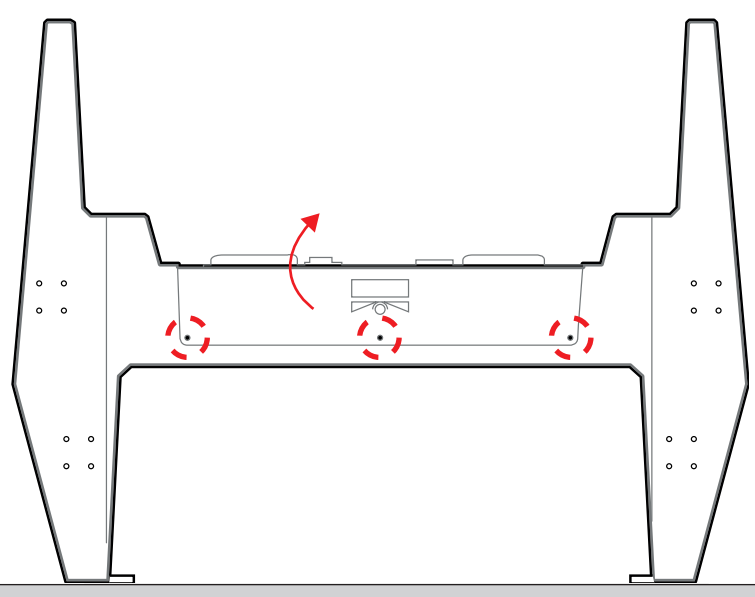

B.4

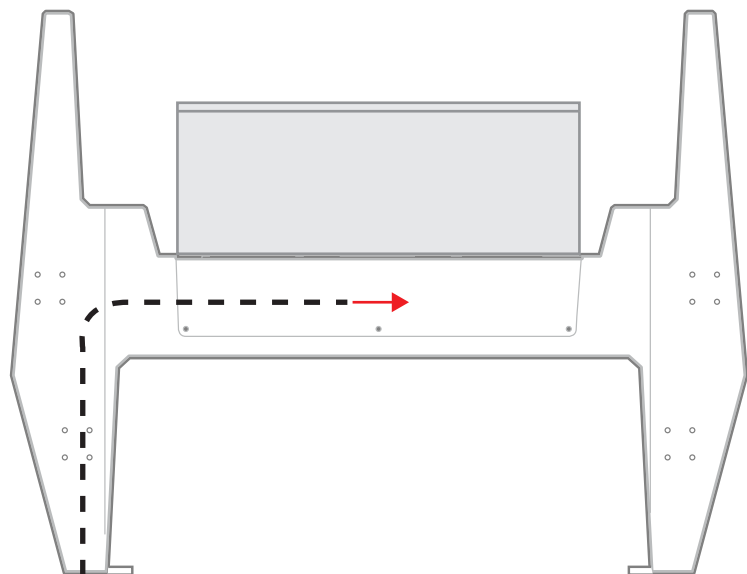

B.5

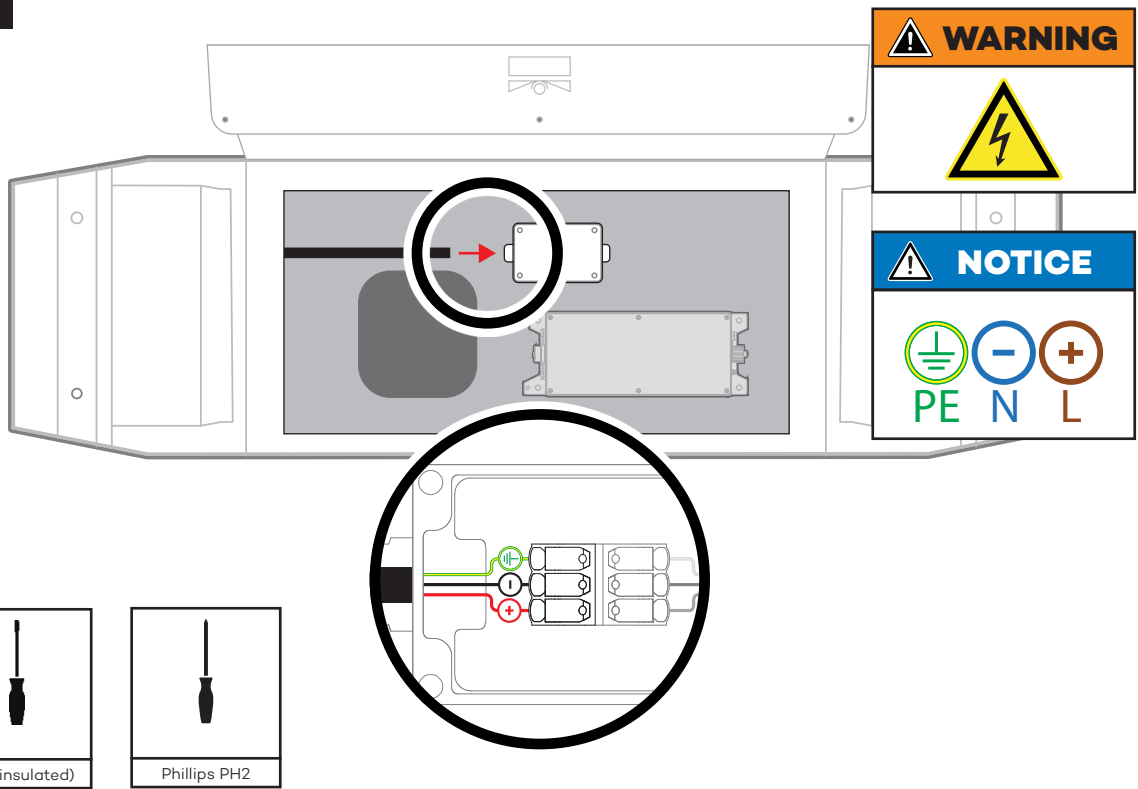

B.6

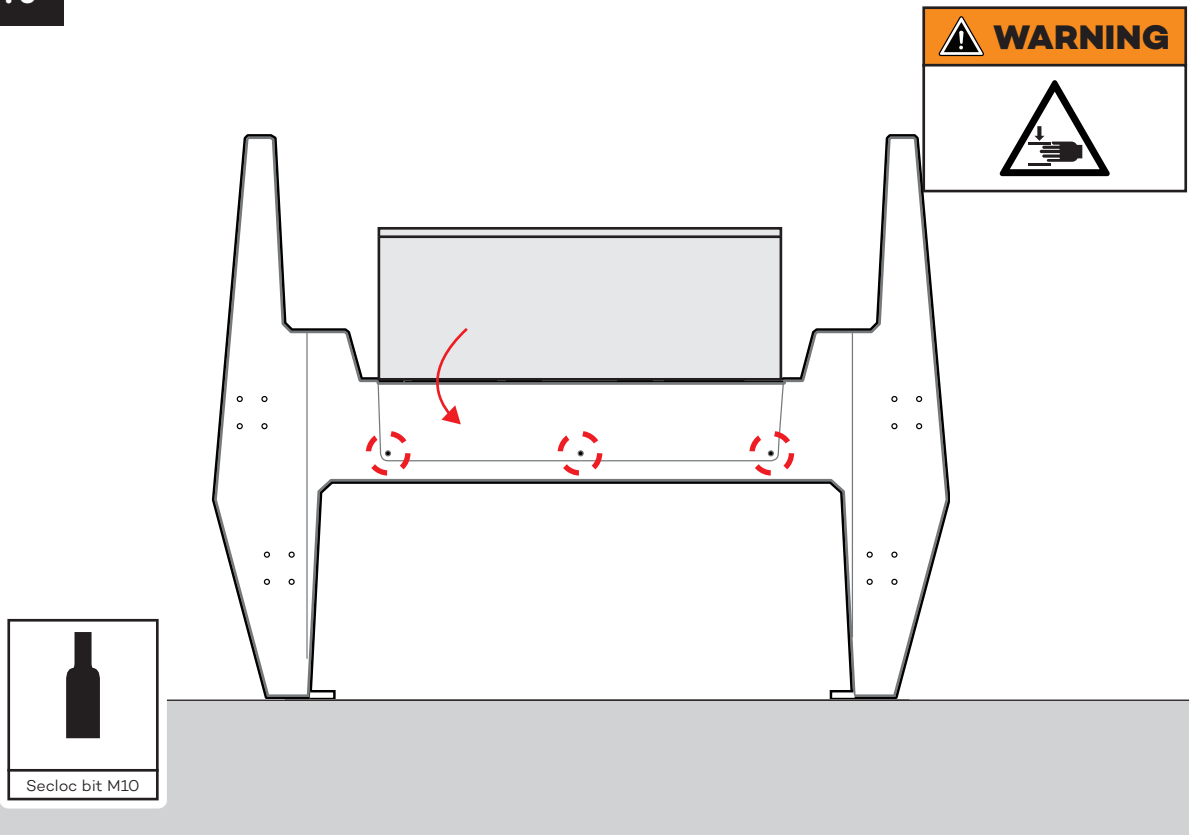

A

B

B.7

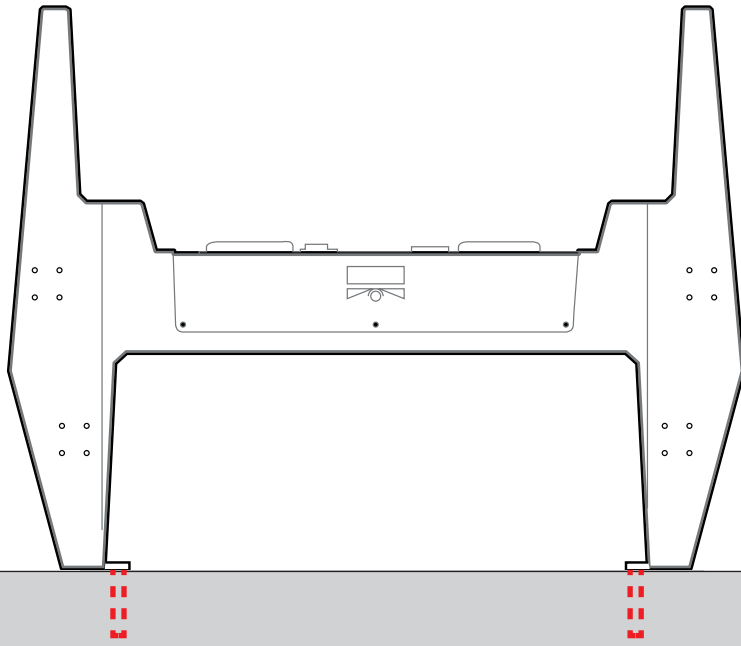

B.8

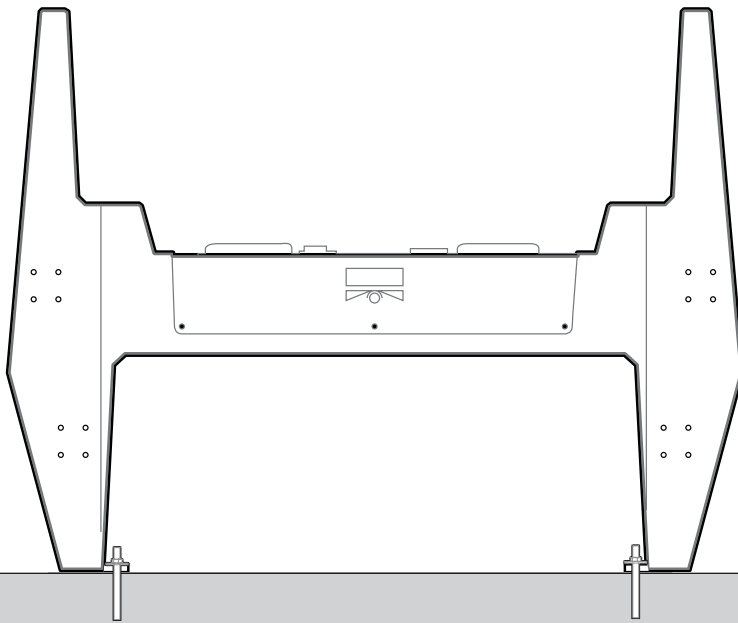

B.9

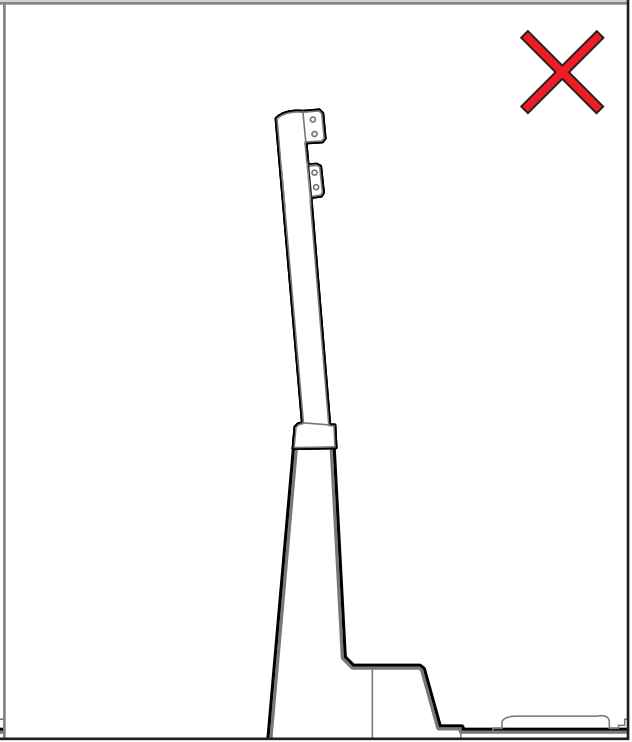
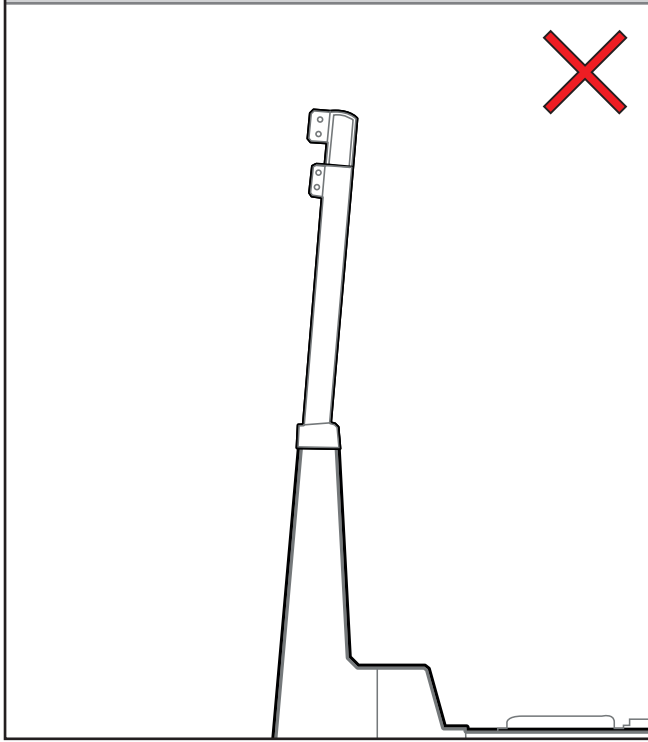
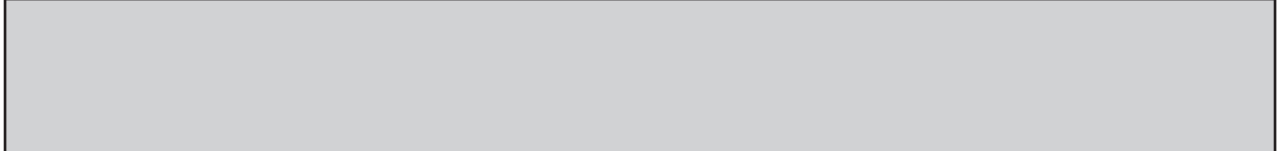
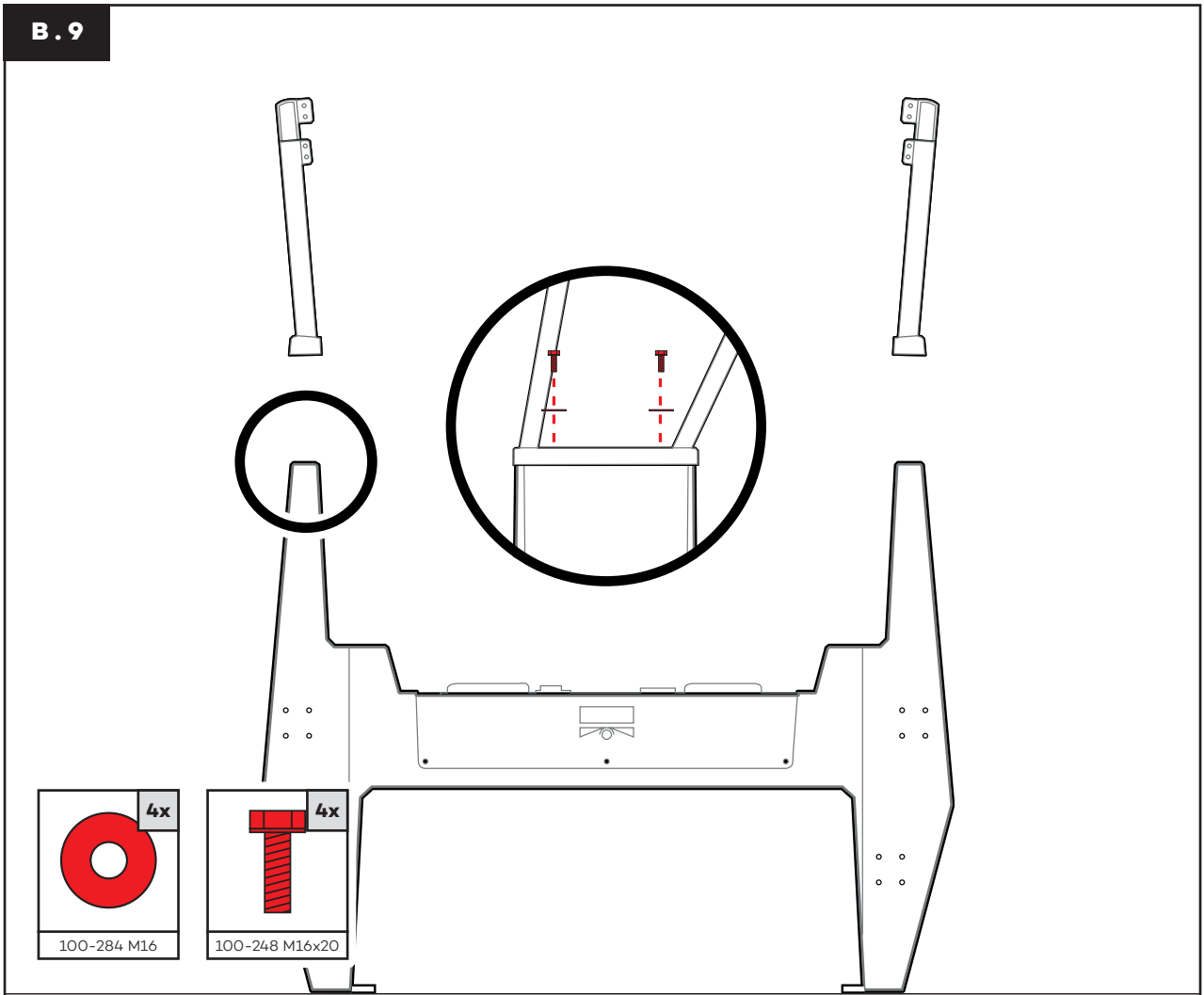

B.10

A

B

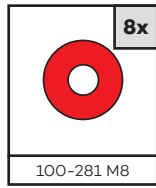
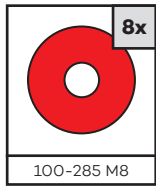
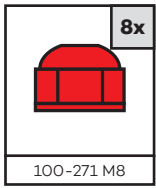
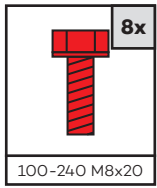
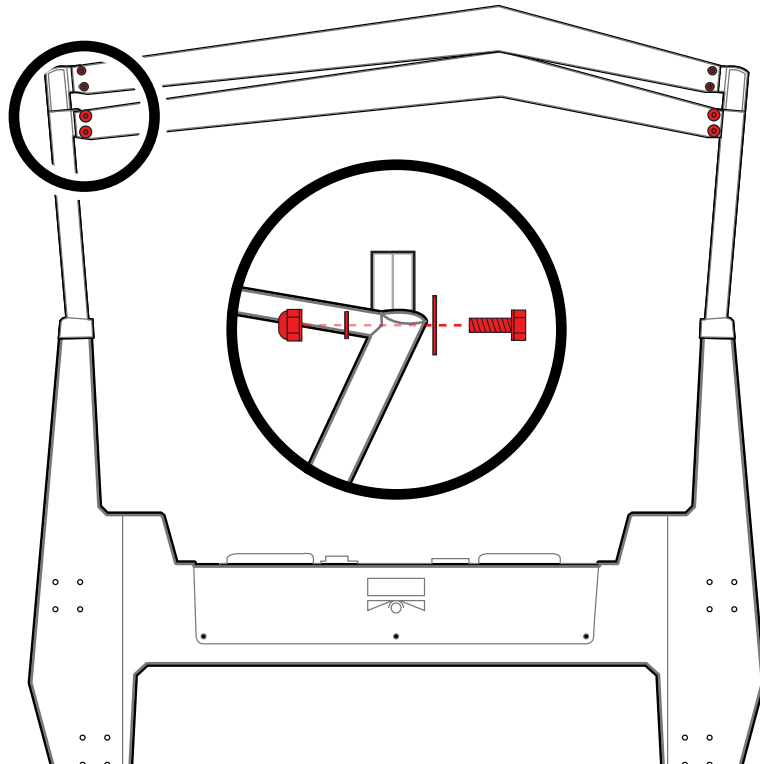

B.11

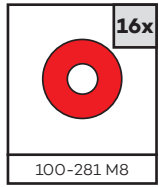
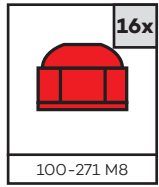
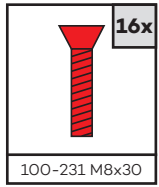
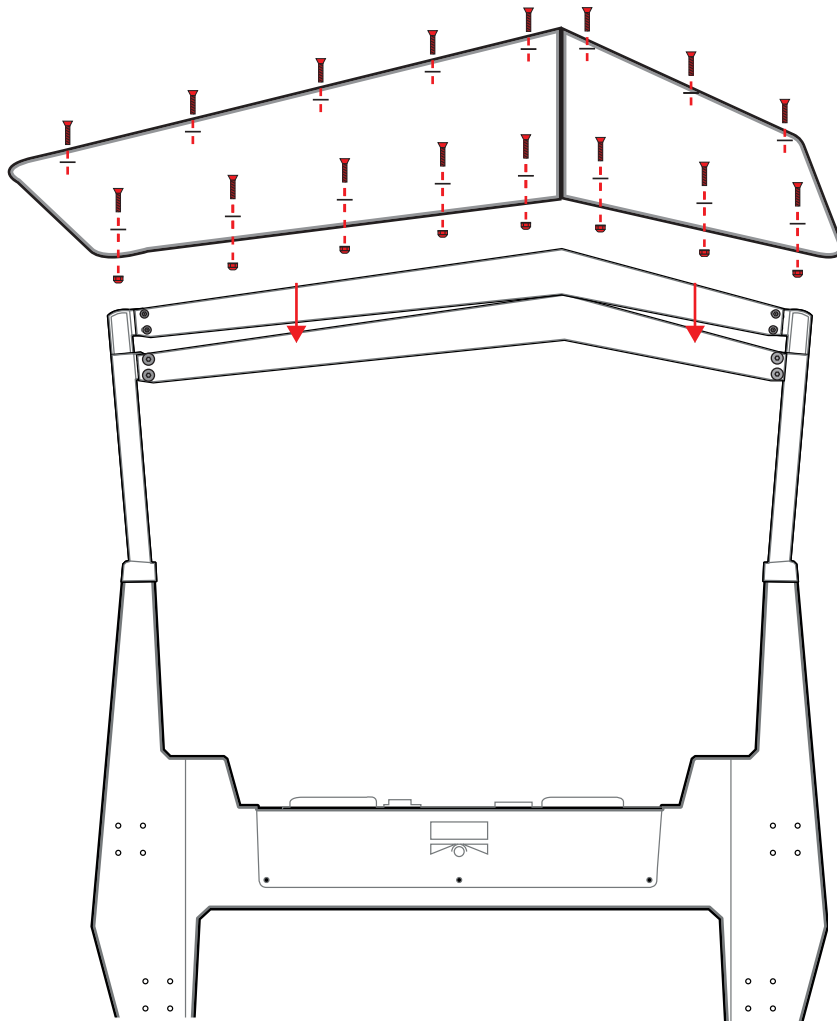

B.12

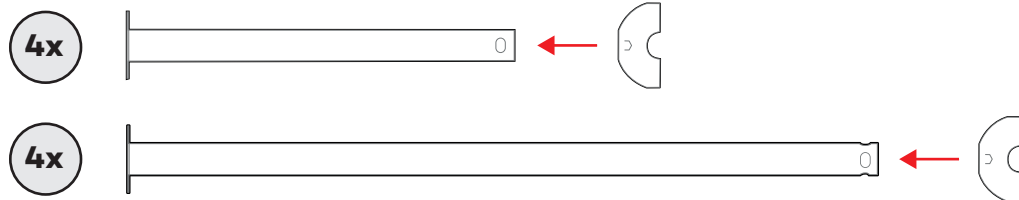

B.13

A

B

2x

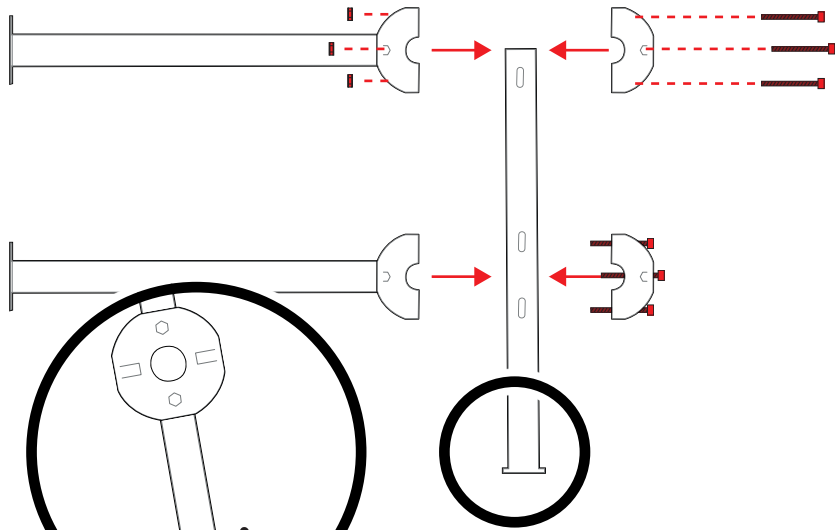

2x

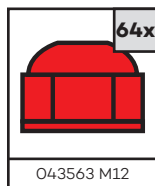
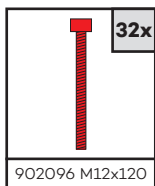
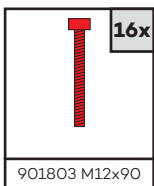
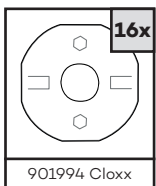
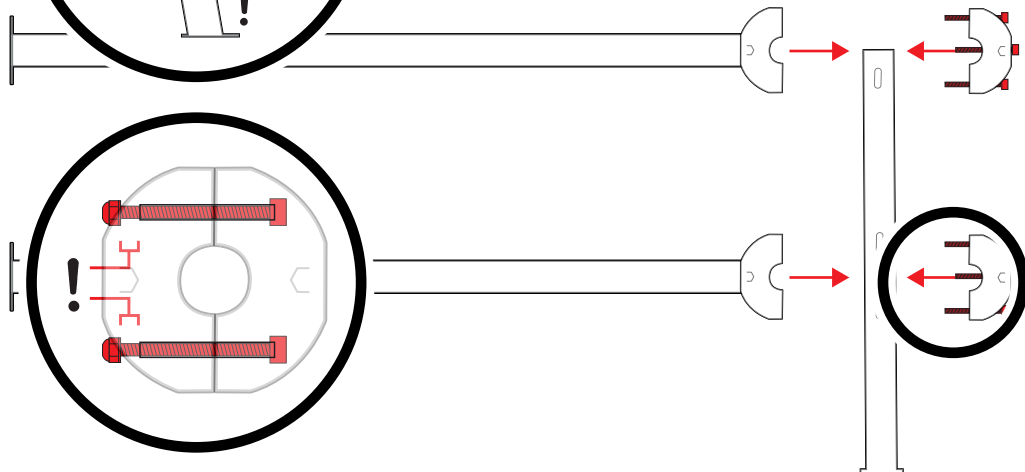

B.14

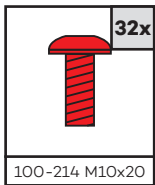
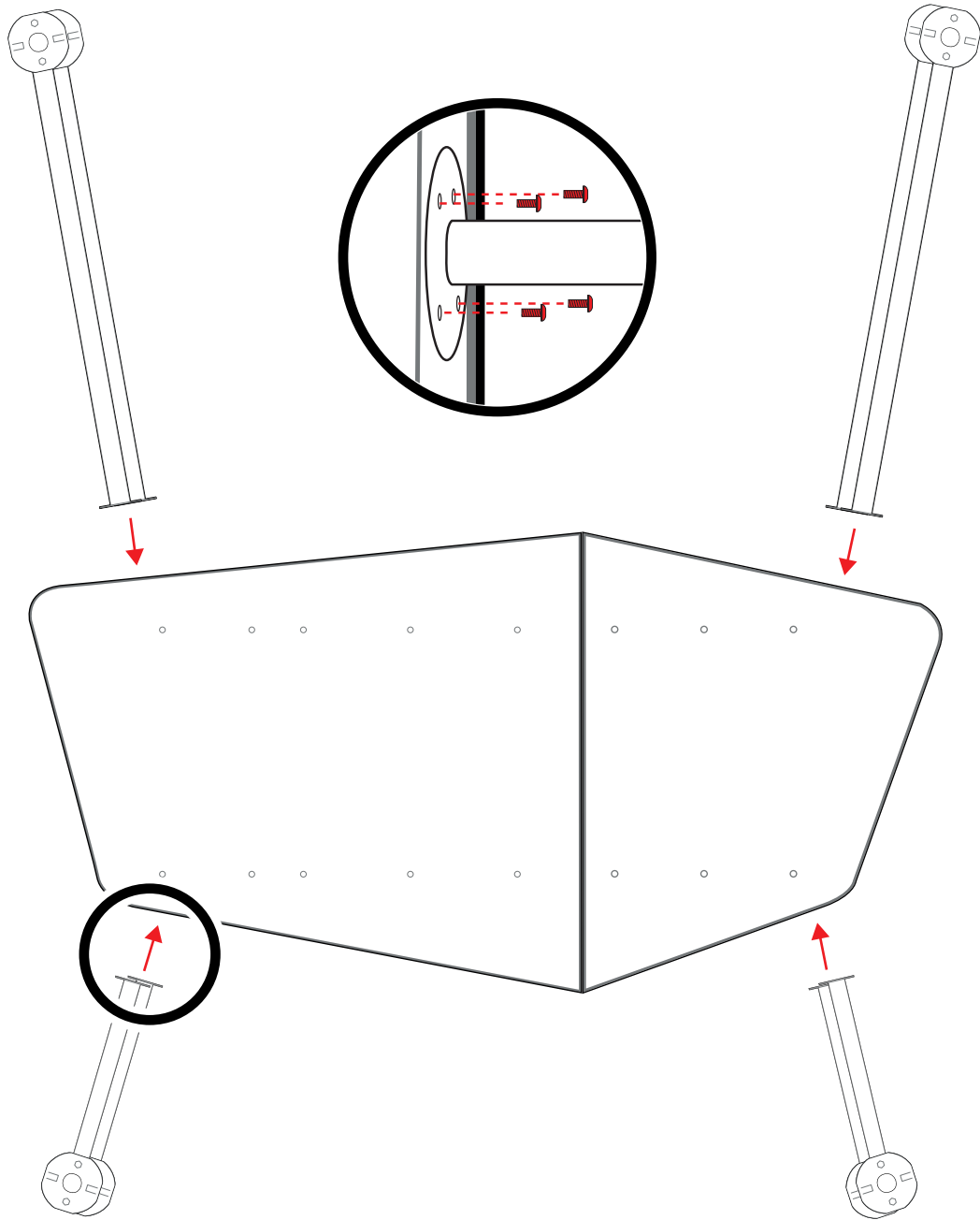

A

B

B. 15



A

B

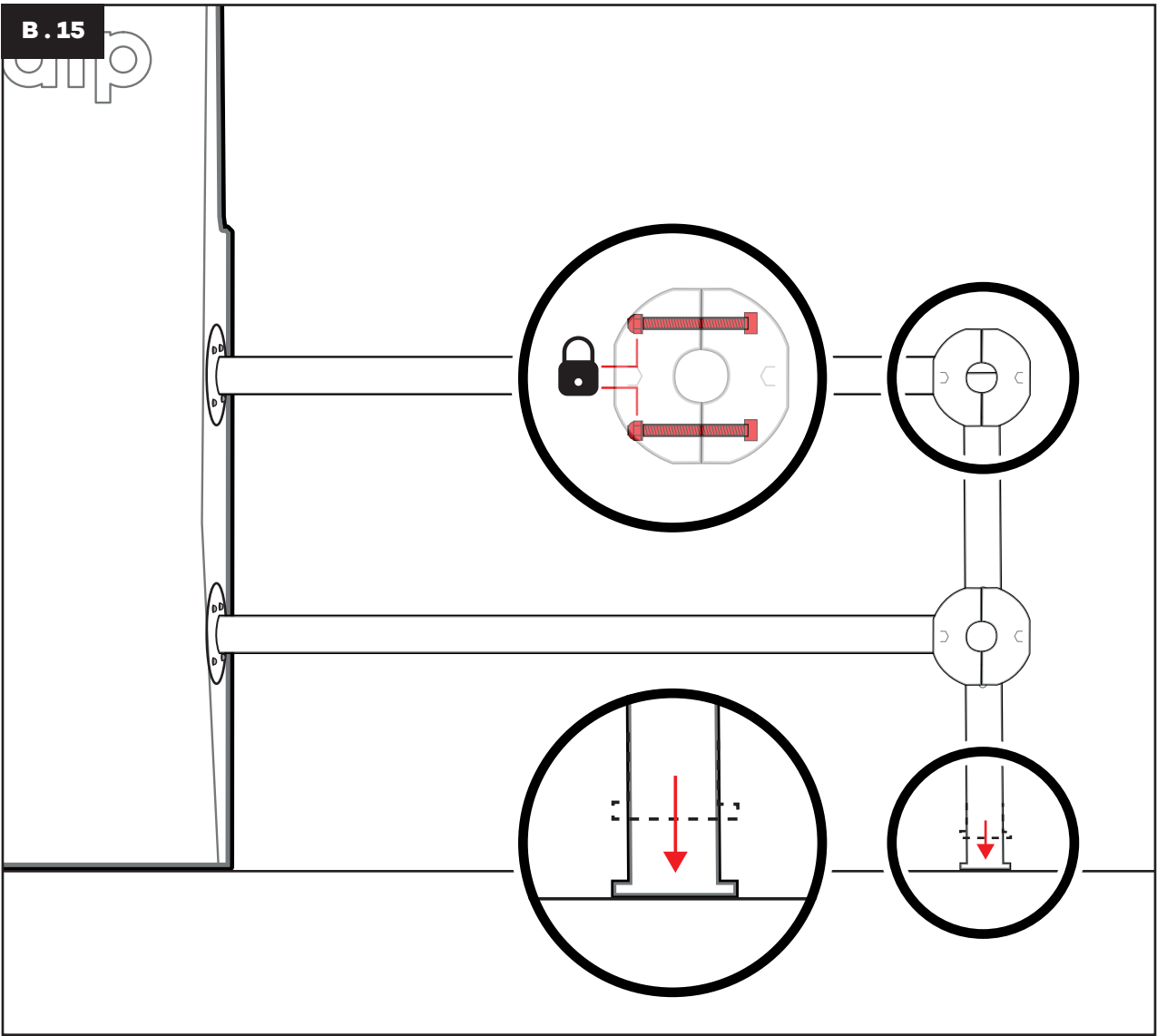

B. 16

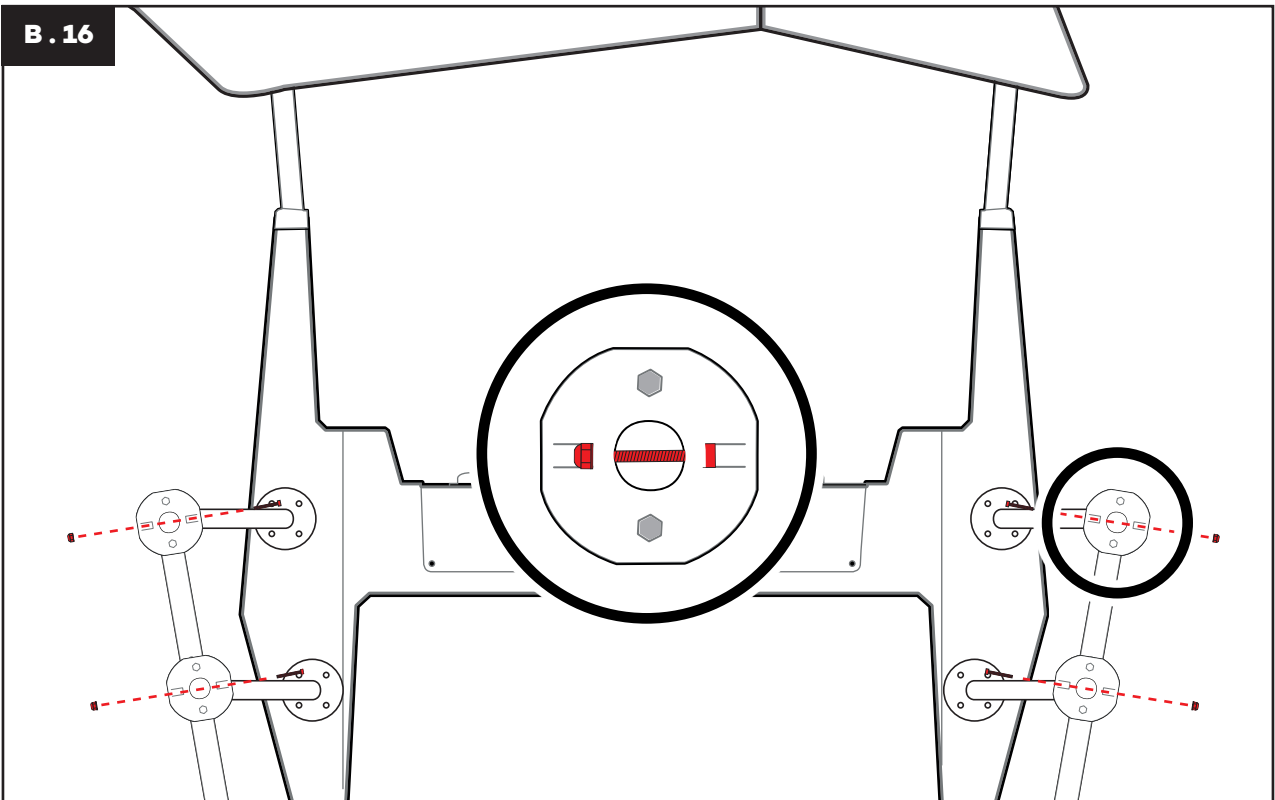

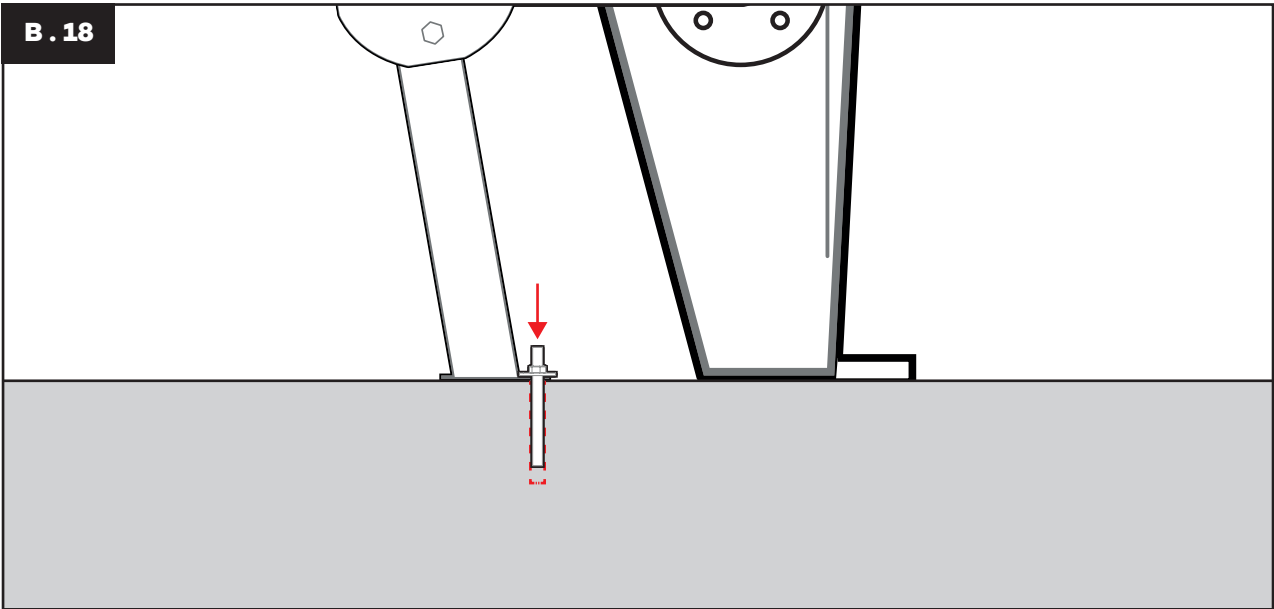
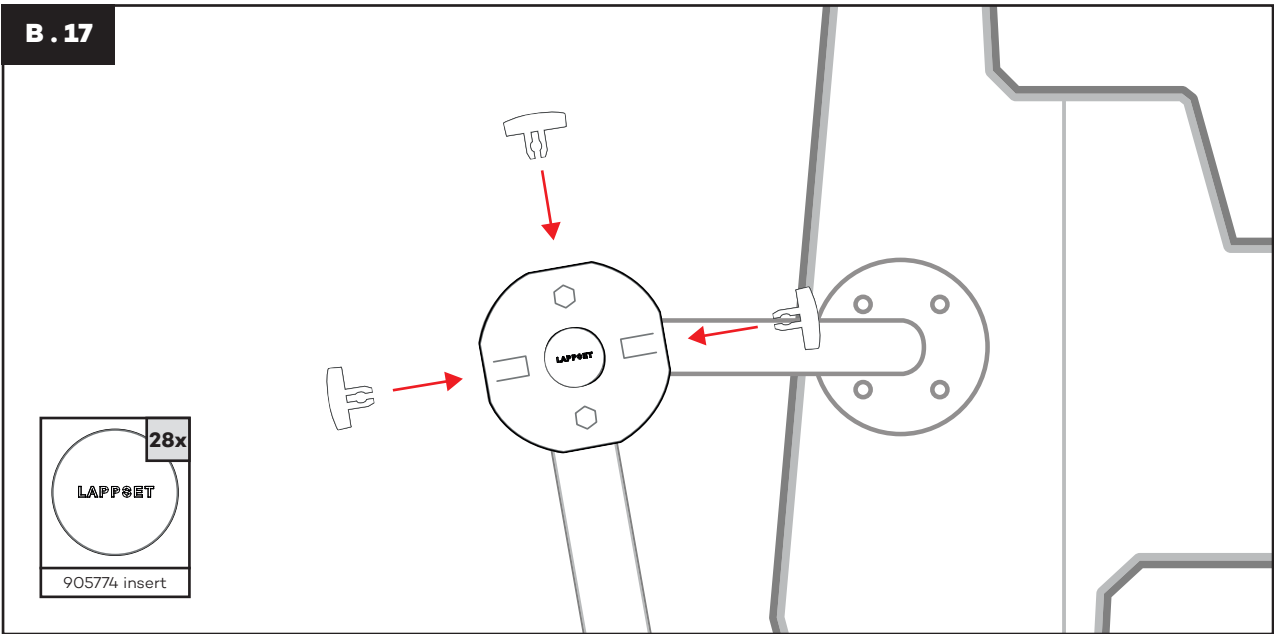

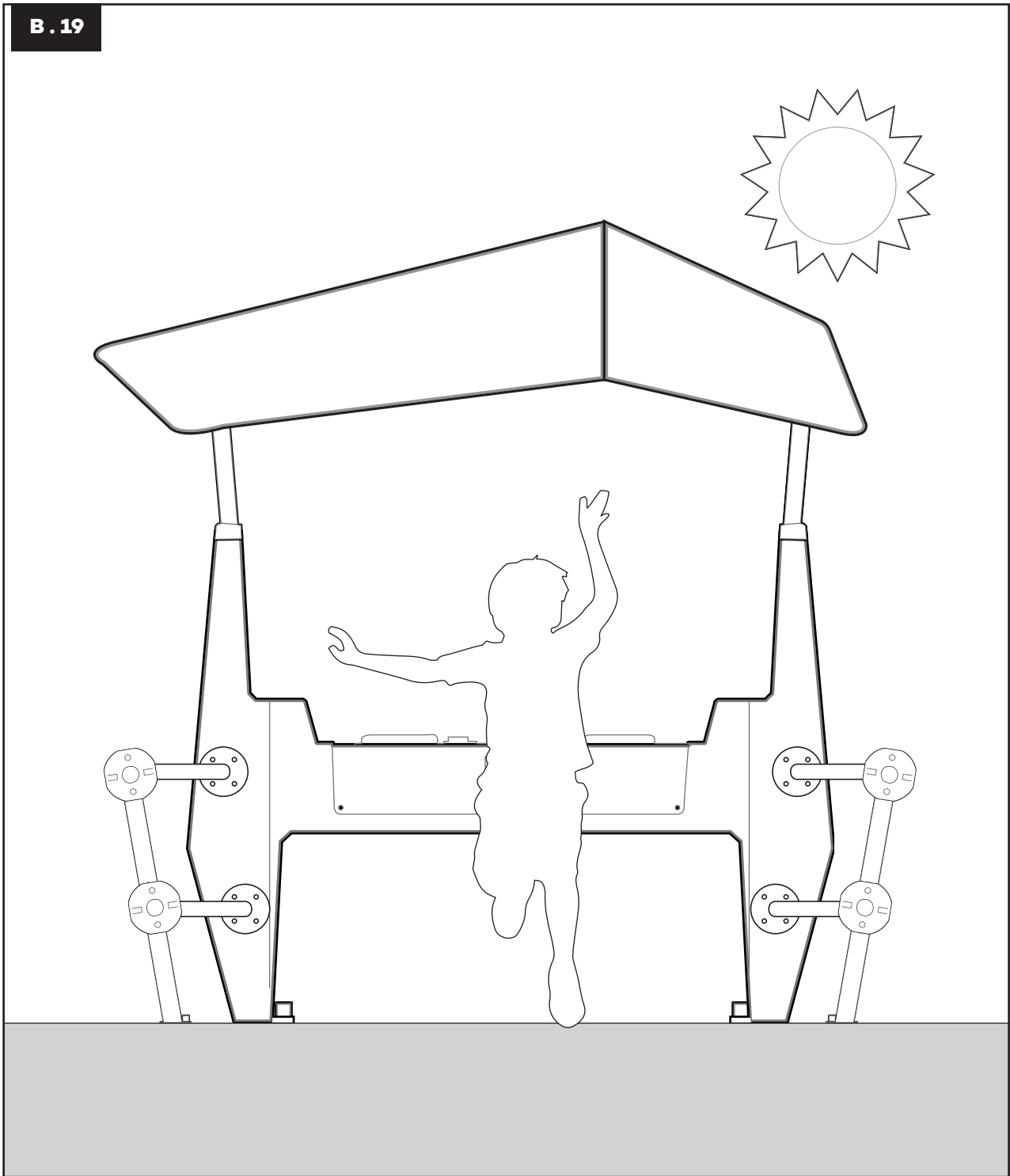

DISCLAIMER

The material in these installation instructions are for informational purposes only. The products it describes are subject to change without prior notice.

These instructions do not aim to cover all details or variations in the equipment and do not claim to provide for every possible contingency met in connection with installation, operation, or maintenance.

Lappset Yalp B.V. (hereinafter referred to as Yalp) has made every effort to ensure that these installation instructions are accurate.

Yalp assumes no responsibility for any inaccuracies or omissions that may be contained in these installation instructions.

Yalp makes no representations or warranties with respect to these installation instructions or with respect to the products described herein.

Yalp shall not be liable for any damages, losses, costs or expenses, direct, indirect or incidental, consequential or special, arising out of, or related to the use of these installation instructions or the products described herein.

Should further information be desired, or should problems arise which are not covered sufficiently or if you find information in these installation instructions that is incorrect, misleading, or incomplete, we would appreciate your comments and suggestions.

WARNING Listening at a high volume level could cause hearing damage.

WARNING Important information! Not reading this document could result in personal injury or a damaged product.

WARNING Electronic installation should be done by a certified installer according to local regulations on electrical safety (e.g. NEN 1010).

WARNING The mains power cable should be connected to a separate group in the fuse box with a 30 mA RCD with a 16A fuse.

- Read the installation instructions carefully and fully before installing and using the product
- Follow each step of the instruction carefully
- Use common sense when handling the product
- If you are uncertain, please contact us
- Keep this information for further reference

PRODUCT SPECIFICATIONS

SPECIFICATION TABLE

Description	Metric	Imperial
<i>Model</i>		
Model	Yalp Fono	
Model no	YA3702	
Country of origin	Made in the Netherlands	
<i>Transport</i>		
Pallet dimensions (L x W x H)	2254x764x1630mm	88.7x30.1x64.2"
Weight (total package)	1650kg	3638lbs
<i>Dimensions</i>		
Installed Fono (L x W x H)	3054x2636x2530mm	120.2x103.8x99.6"
<i>Power</i>		

Power input	100-240 V ~. 50/ 60 Hz. 150W max	
Power output	12 V DC	
<i>Energy usage</i>		
Energy: in use (average)	20 W	
Energy: in idle mode (standby)	9 W	
Energy: in sleep mode	2 W	
<i>Connectivity</i>		
Internet connection	3G modem with data sim card	
<i>Temperature</i>		
Operation temperature	-20 to +40 °C	-4 to +104 °F
Stock temperature	0-30 °C	32 to +86 °F
<i>Safety</i>		
IP class	IP54	
Operating temperature	-20 to +40 °C	-4 to +104 °F
Stock temperature	0-30 °C	32 to +86 °F
Operating altitude	<2000 m	<6562 ft

STANDARDS AND COMPLIANCE INFORMATION

Standards

Europe

NEN-EN 1176:2019

CE

PARTS LIST

WARNING Never try to repair a defect without the consent of Yalp

WARNING Never replace parts for other than Yalp original parts. The Yalp product is certified as a whole, with carefully selecting the best parts for safety and quality reasons.

Number	Part description	Amount	Material	Finish
123-110	Fono concrete base	1	Concrete	-
123-410	Seating tube long	4	FE360	Galvanized
123-420	Roof frame right	1	FE360	Galvanized
123-430	Tube stand	4	FE360	Galvanized
123-440	Roof frame left	1	FE360	Galvanized
123-449	Roof flange	2	FE360	Galvanized
123-452	Roof plate left small	1	HPL	-
123-453	Roof plate right big	1	HPL	-
123-510	Seating tube short	4	FE360	Galvanized

Bit TX45	Pin torx bit	1	-	-
100-214	Pin torx bolt M10x20	32	SS304	-
100-231	Hex bolt M8x30 rec. head	16	SS304	-
100-240	Hex bolt M8x20	8	FE360	Galvanized
100-248	Hex bolt M16x25	4	FE360	Galvanized
100-271	Lock nut M8	24	SS304	-
100-281	Washer M8	24	SS304	-
100-284	Washer M16	4	SS304	-
100-285	Plain washer M8	8	SS304	-
2000 1605	Secloc M10x20	3	SS304	-
1994 4500	Secoc bit M10	1	SS304	-
901994	Cloxx connector half	16	HDPE	-
901803	Hex bolt M12x90	16	FE360	Galvanized
902096	Hex bolt M12x120	32	FE360	Galvanized
043563	Lock nut M12	64	FE360	Galvanized
905774	Plastic insert	28	HDPE	-

UNINCLUDED MATERIAL

Description	Metric	Imperial
Fork spanner	13 mm	1/4
Fork spanner	19 mm	3/8
Fork spanner	24 mm	1/2
Cap bit	M8	1/4
Cap bit	M12	3/8
Cap bit	M16	1/2
Wire stripper	-	-
Measuring tape	-	-
Flat screwdriver	-	-
Leveller	-	-
Philips head screwdriver	-	-
Drill + bit	Advised for anchors	
8x Chemical anchor e.g. Hilti HIT 170 with 8.8 anchor M10 (in combination with C20/C25 concrete)	-	-

EN

NL

DE

4x Chemical anchor e.g. Hilti
HIT 170 with 8.8 anchor M12
(in combination with C20/C25
concrete)

A. PREPARATION

A.1 Transportation advice

WARNING Not taking the right precautions could result in accidents and/or damage.

WARNING When using heavy equipment follow the safety instructions provided by the manufacturer.

- Before transporting, check the box and pallet for any damage or loose parts
- When using (heavy) equipment make sure the person is certified when required to use the equipment
- Always transport the product upright
- Always use the supplied pallet and transport materials
- Extra equipment may be necessary to safely transport the product
- Make sure the used equipment can handle the weight and size of transporting the product
- Transport the product as close as possible to the eventual place of installation before unpacking the product
- When moving the Fono out of the packaging, we recommend using a forklift. When using a crane: Only lift with use of a crane leveller. Only lift the product vertically!

A.2 Dimensions of the installed Fono

A.3 Overview of all parts

CAUTION The person unpacking the product should wear the required protection and clothing.

CAUTION Do not unpack the product before transporting it to the eventual place of installation to prevent damages.

- Use a forklift or crane to load and unload the pallets
- Use a cross slot screwdriver (not included) to open the wooden crate
- Unpack the product in a dry environment
- While unpacking the product check the product for any damages or missing parts
- Check cables for any damages
- Please recycle and discard the packaging material correctly

A.4 Make sure there is at least 1,5 meters (5 ft) distance between the Fono field and surrounding objects.

A.5 Make sure the power cable is located in the left foot of the DJ-side of the Fono as shown in the image. The cable should have an overlength of approximately 2m [78.7"]. *Use local standards to determine how deep electrical wires need to be buried.

A.6 Make sure the power cable is disconnected during the installation.

A.7 Prepare the ground:

- Make sure the surface exists of at least 15cm [5.9"] solid concrete
- Make sure the surface is level in all directions

NOTICE For placement on soft surface (grass) it is recommended to make a concrete base with sufficient anchoring to put the Fono on.

B. INSTALLATION

WARNING Make sure the necessary preparations have been made according to chapter A.

CAUTION The person unpacking, installing and transporting the product should wear the required protection and clothing.

B.1 Remove the left speaker cover.

B.2 Place the Fono concrete base in position just above the ground very slowly. Pull the power cable through the indicated hole and lower the base on the ground. Make sure the cable does not get stuck when lowering the base.

B.3 Open the Fono hood.

B.4 Pull the power cable through the left foot and through the Fono speaker room to the Fono main room beneath the hood.

B.5 Connect the power cable to the junction box.

WARNING Electric shock risk! Connecting an electrified power cable to the power socket could lead to serious injury. Shut down the power during the installation.

WARNING Installation should be done by a certified installer according to local regulations on electrical safety (e.g. NEN 1010).

B.6 Close the Fono hood.

WARNING Mind your hands! Risk of trapping hand/finger. Make sure no hands are near the edge of the Fono hood when closing it.

B.7 Drill the 4 holes for the anchors.

B.8 Place the chemical anchors according to their instructions.

B.9 Place the roof-frames according the image and fasten. Be aware that there is a left and right frame.

B.10 Place the roof flanges and fasten.

B.11 Place the left and right roof plate and fasten.

B.12 Fasten a half Cloxx connector to all seating tubes.

B.13 Combine two seating tubes of the same size with one tube stand. Add the other halves of the Cloxx connectors to create 4 seating elements. Make sure both Cloxx spheres are properly aligned the right way. Do not fully tighten yet.

B.14 Connect the seating elements to the Fono concrete base. Make sure to connect the elements at the correct location according to the image.

B.15 Level the tube stand with the floor. Tighten all bolts of the Cloxx connectors.

B.16 Place the horizontal bolts in de Cloxx connectors.

B.17 Put the Cloxx inserts in the indicated holes.

B.18 Fix the feet of the seating elements to the floor.

B.19 Let's play the Fono!

SERVICE

SUPPORT

For questions, comments or help you can always contact the Yalp head-office in the Netherlands:

Yalp Sports- & Play Equipment

Nieuwenkampsmaten 12

7472 DE Goor

The Netherlands

+31 (0) 547 289 410

support@yalp.com

For contact details of Yalp distributors or offices, please go to Yalp.com or check the distributors overview at store.yalp.com.

MANUAL SOFT REBOOT

- Press the Filter and Flanger effect buttons on the left and the right side with both hands (thumb – index finger).
- Keep these 4 buttons pressed and after 10 seconds the Fono will restart in default settings.

POWER CYCLE

- Turn off the power or unplug the device.
- Wait 30 seconds.
- Turn on the power or plug in the product.
- Wait until the product has completed the start-up process and the product has come online.

NOTICE Do not use an external power clock to switch the product on/off. Instead, use the online possibilities of My Yalp to set on/off times.

CLEANING & MAINTENANCE

WARNING Follow the instructions in this section closely when servicing the product. Failure to follow these instructions may cause serious injury or damage.

WARNING Always be sure that the product is powered off and unplugged before attempting to perform inspection or maintenance.

WARNING When servicing the product, use identical replacement parts only. Use of unauthorized parts may cause serious injury or damage.

- Clean the Fono every 6 months using mild soap and a non-scratching cloth

- Use a stainless steel polish and a non-scratching cloth to clean the stainless steel interface and speaker caps of the Fono every 6 months
- The product should be inspected for damaged or missing parts on a regular basis
- When parts are damaged or missing, the product should be disconnected and the parts should be corrected, repaired, or replaced to prevent injuries
- Tighten the bolts every 6 months to prevent loose bolts
- Make sure the product can perform a daily restart every day for optimal performance

DISCARD

DISASSEMBLY

WARNING Unplug the product from the mains power to prevent electrocution.

WARNING Disconnecting and disassembly of the power outlet should be done by a certified electrician.

WARNING Use protection for the parts after disassembling and during transportation.

NOTICE If you want to reinstall the product at a new location, make sure to check all disassembled parts to see if they can be reused. Spare parts can be ordered.

If assistance is needed, contact us.

REMOVAL

If you require help with the removal of your product, please contact us and inquire about our services and possible costs.

RECYCLING

Please make sure when discarding the product, the materials are recycled sensibly and correctly. To recycle this product, you can contact us and

send back the product. We will then dispose of your used product in a way that lives up to our sustainability directives.

WARRANTY, TERMS & CONDITIONS

For the Warranty, Terms & Conditions on this product, My Yalp, Content and Software visit [store.yalp.com/downloads](https://www.yalp.com/downloads).

EN

NL

DE

DISCLAIMER

Deze installatiehandleiding is enkel bedoeld voor informatieve doeleinden. De producten die erin worden beschreven kunnen zonder voorafgaande kennisgeving worden gewijzigd.

Deze installatiehandleiding voorziet niet in informatie omtrent alle mogelijke productvariaties of eventuele toevalligheden die tijdens de installatie, het gebruik of het onderhoud van het product kunnen voorvallen.

Lappset Yalp B.V. (hierna "Yalp" genoemd) heeft er alles aan gedaan om ervoor te zorgen dat deze installatiehandleiding correct is.

Yalp aanvaardt geen aansprakelijkheid voor eventuele onjuistheden of weglatingen in deze installatiehandleiding.

Yalp geeft geen verklaringen of garanties met betrekking tot deze installatiehandleiding of met betrekking tot de hierin beschreven producten.

Yalp is niet aansprakelijk voor schade, verlies, kosten of uitgaven, direct, indirect of incidenteel voortvloeiend uit of verband houdend met het gebruik van deze installatiehandleiding of de hierin beschreven producten.

Als meer informatie gewenst is, of als er zich problemen voordoen die niet voldoende

worden behandeld, of als u informatie in deze installatiehandleiding vindt die onjuist, misleidend of onvolledig is, dan stellen wij uw opmerkingen en suggesties zeer op prijs.

WARNING Blootstelling aan een te hoog geluidsniveau kan gehoorschade veroorzaken

WARNING Belangrijke informatie! Het niet doorlezen van dit document kan leiden tot serieus letsel en/of schade aan het product

WARNING Installatie van de elektronica mag alleen gedaan worden door een gecertificeerde installateur en volgens de NEN 1010

WARNING Het toestel moet op een afzonderlijke groep, met een 30mA aardlekautomaat, 16 A, aangesloten worden

- Lees deze installatiehandleiding zorgvuldig en volledig door alvorens je het product installeert
- Volg elke installatiestap zorgvuldig op
- Gebruik gezond verstand bij de installatie van dit product
- Neem contact met ons op als je twijfelt over de installatie
- Bewaar deze handleiding voor eventueel later gebruik

EIGENSCHAPPEN EN ONDERDELEN

PRODUCTEIGENSCHAPPEN

Omschrijving	Metrisch	Imperiaal
<i>Model</i>		
Model	Yalp Fono	
Model nr.	YA3702	
Land van herkomst	Nederland	
<i>Transport</i>		
Pallet afmetingen (L x B x H)	2254x764x1630mm	88.7x30.1x64.2"
Gewicht totaal pakket	1650kg	3638lbs
<i>Afmetingen</i>		
Geïnstalleerde Fono (L x B x H)	3054x2636x2530mm	120.2x103.8x99.6"

<i>Energiegebruik</i>	
Aansluiting	100-240 V ~, 50/ 60 Hz. Max. 150W
Uitgang	12 V DC

<i>Energiegebruik</i>	
Vermogen in gebruik (gemiddeld)	20 W
Vermogen in idle (standby)	9 W
Vermogen in slaap	2 W

<i>Aansluiting</i>	
Internet connectie	3G modem met data sim kaart

<i>Veiligheid</i>		
IP klasse	IP54	
Operationele temperatuur	-20 to +40 °C	-4 to +104 °F
Opslag temperatuur	0-30 °C	32 to +86 °F
Operationele hoogte	<2000 m	<6562 ft

NORMEN

Normen

Europa

NEN-EN 1176:2019

CE

WARNING Repareer nooit een defect zonder Yalp te raadplegen.

WARNING Vervang nooit onderdelen voor niet-originele Yalp onderdelen. Het Yalp product is gekeurd als totaal product, waarbij zorgvuldig de onderdelen zijn uitgekozen om veiligheid en kwaliteit te waarborgen.

ONDERDELENLIJST

Nummer	Omschrijving	Aantal	Materiaal	Afwerking
123-110	Fono betonvorm	1	Beton	-
123-410	Zitstang lang	4	FE360	Thermisch verzinkt
123-420	Dakframe rechts	1	FE360	Thermisch verzinkt
123-430	Zitstang staander	4	FE360	Thermisch verzinkt
123-440	Dakframe links	1	FE360	Thermisch verzinkt
123-449	Dakflens	2	FE360	Thermisch verzinkt
123-452	Dakplaat links klein	1	HPL	-
123-453	Dakplaat rechts groot	1	HPL	-
123-510	Zitstang kort	4	FE360	Thermisch verzinkt
Bit TX45	Pin torx bit	1	-	-

100-214	Pin torx bout M10x20	32	SS304	-
100-231	Zeskant bout M8x30 verzonken kop	16	SS304	-
100-240	Zeskant bout M8x20	8	FE360	Thermisch verzinkt
100-248	Zeskant bout M16x25	4	FE360	Thermisch verzinkt
100-271	Borg moer M8	24	SS304	-
100-281	Sluitring M8	24	SS304	-
100-284	Sluitring M16	4	SS304	-
100-285	Carr. sluitring M8	8	SS304	-
2000 1605	Secloc M10x20	3	SS304	-
1994 4500	Secloc bit M10	1	SS304	-
901994	Cloxx connector helft	16	HDPE	-
901803	Zeskant bout M12x90	16	FE360	Thermisch verzinkt
902096	Zeskant bout M12x120	32	FE360	Thermisch verzinkt
043563	Borg moer M12	64	FE360	Thermisch verzinkt
905774	Plastic insert	28	HDPE	-

NIET MEEGELEVERDE MATERIALEN

Omschrijving	Metrisch	Imperiaal
Moersleutel	13 mm	1/4
Moersleutel	19 mm	3/8
Moersleutel	24 mm	1/2
Zeskant bit	M8	1/4
Zeskant bit	M12	3/8
Zeskant bit	M16	1/2
Kabel stripper	-	-
Meetlint	-	-
Platte schroevendraaier	-	-
Evenaar	-	-
Kruis schroevendraaier	-	-
Accu schroever	-	-
8x Chemisch anker bijv. Hilti HIT 170 met 8.8 anker M10 (in combinatie met > C20/C25 beton)	M10	-

4x Chemisch anker bijv. Hilti M12
HIT 170 met 8.8 anker M12 (in
combinatie met > C20/C25
beton)

A. VOORBEREIDING

A.1 Advies voor het transport

WARNING Het niet treffen van de juiste voorzorgsmaatregelen kan ongelukken en/of schade tot gevolg hebben.

WARNING Volg bij het gebruik van zware apparatuur de veiligheidsinstructies van de fabrikant.

- Controleer voor transport de doos en pallet op schade en/of losse onderdelen
- Het gebruik van (zware) apparatuur dient gedaan te worden door een daarvoor gecertificeerd persoon
- Vervoer het product altijd rechtop
- Gebruik voor transport altijd de meegeleverde pallet en transportmaterialen
- Extra uitrusting kan nodig zijn om het product veilig te vervoeren
- Zorg ervoor dat het gebruikte materiaal het gewicht en de grootte van het product aankan
- Pak het product zo dicht mogelijk bij de uiteindelijke installatieplaats pas uit
- Om de Fono uit de transportkist te tillen raden we een heftruck of kraan aan. Alleen tillen met gebruik van een evenaar, en alleen verticaal tillen!

A.2 Afmetingen van een geïnstalleerde Fono.

A.3 Fono onderdelen

CAUTION The person unpacking the product should wear the required protection and clothing.

CAUTION Do not unpack the product before transporting it to the eventual place of installation to prevent damages.

- Gebruik een heftruck of kraan voor het lossen
- Gebruik een kruiskop schroever om de transport kist te openen (niet inbegrepen)
- Pak het product uit in een droge omgeving
- Controleer het product tijdens het uitpakken op schade en ontbrekende onderdelen
- Controleer kabels op schade
- Hergebruik en recycle het verpakkingsmateriaal op de juiste manier

A.4 Zorg ervoor dat de afstand tussen de Fono en andere vaste objecten minimaal 1,5 meter is.

A.5 Zorg er voor dat de voedingskabel binnenkomt in de linkervoet van de Fono (bekeken vanaf de DJ kant, waar de koptelefoon ingang zit). De kabel heeft een overlengte van 2 meter nodig. Leg de voedingskabel voldoende diep aan, volgens de lokale voorschriften.

A.6 Schakel de stroom af gedurende installatie.

A.7 Bereid, indien nodig, de grond voor:

- Zorg ervoor dat het oppervlak in alle richtingen waterpas is.
- Zorg voor een minimale betonvloer dikte van 15cm en kwaliteit van ten minste C20/25.
- Bepaal het maaiveld (nul-niveau) van de ondergrond. Dit is het referentiepunt voor alle andere afmetingen

NOTICE Voor plaatsing in zachte grond (gras) wordt aanbevolen eerst een betonnen basis aan te leggen voor voldoende verankering voor de Fono.

B. INSTALLATIE

WARNING Zorg dat de nodige voorbereidingen zijn getroffen zoals omschreven in hoofdstuk A.

CAUTION Degenen die dit product installeren dienen de juiste bescherming en kleding te dragen.

B.1 Demonteer de linker speaker afdek kap.

EN

NL

DE

B.2 Til de Fono betonvorm tot boven de uiteindelijke positie. Voer de kabel door in de voet. Laat de betonvorm langzaam zakken, en zorg er voor dat de kabel niet klem komt te zitten.

B.3 Open de Fono klep.

B.4 Trek de voedingskabel door de linker voet van de Fono, door de speaker ruimte naar de centrale ruimte in de Fono onder de klep.

B.5 Sluit de voedingskabel aan op de aansluitdoos.

WARNING De elektrische installatie dient gedaan te worden door een gecertificeerd installateur volgens de regionale richtlijnen met betrekking tot het veilig installeren van elektrische apparaten (bijv. NEN 1010).

WARNING Schakel de stroom uit voor het aansluiten van alle kabels. Het aansluiten van kabels zonder de stroom af te schakelen kan leiden tot schade aan het product of schade voor de gezondheid (elektrische schokken).

B.6 Sluit de Fono klep voorzichtig.

WARNING Kijk uit: gevaar van vinger beknelling. Houdt handen/vingers niet bij de rand tijdens het sluiten.

B.7 Boor de 4 gaten voor de ankers.

B.8 Plaats de chemische ankers volgens de bijbehorende voorschriften.

B.9 Plaats de dak frames volgens de tekening en zet deze vast. Let op: er is een linker en een rechter versie. Het dak staat schuin naar achter gekanteld.

B.10 Plaats de dak flensen en zet deze ook vast.

B.11 Monteer de dakplaten.

B.12 Monteer alvast een halve Cloxx bol op alle zitstangen.

B.13 Combineer twee zitstangen van dezelfde lengte met een staander. Gebruik de andere Cloxx bol helften om de buizen aan elkaar te zetten, en zo 4 zitstangen te creëren. Zorg dat de bol helften op de juiste manier uitgelijnd zijn. Draai deze nog niet helemaal klemvast.

B.14 Monteer de zitstangen aan de Fono betonvorm. Let op de positieve van de verschillende zitstangen in de tekening.

B.15 Stel de staanders gelijk met de vloer. Draai daarna alle bouten vast in de Cloxx bollen.

B.16 Monteer de overige horizontale bouten in de Cloxx bollen.

B.17 Klik de Cloxx inserts in de bollen.

B.18 Zet de voeten van de zitstangen vast aan de vloer.

B.19 De Fono is klaar om bespeeld te worden, stroom aan en gaan!

SERVICE

ONDERSTEUNING

Voor vragen, opmerkingen of hulp kun je altijd contact opnemen met het hoofdkantoor van Yalp:

Yalp Sport- & speeltoestellen

Nieuwenkampsmaten 12
7472 DE Goor
Nederland
+31 (0) 547 289 410
support@yalp.com

Ga voor contactgegevens van Yalp-distributeurs of -kantoren naar [Yalp.com](https://www.yalp.com) of bekijk het overzicht van distributeurs op store.yalp.com.

HANDMATIGE SOFT HERSTART (SOFT REBOOT)

- Houdt met beide handen (duim-wijsvinger) zowel links als rechts op de Fono de knoppen Filter en Flanger ingedrukt.
- Na 10 seconden start de Fono opnieuw op in de standaard instellingen.

HANDMATIGE HERSTART (POWER CYCLE)

- Sluit de stroom af.
- Wacht 30 seconden.

- Sluit de stroom weer aan.
- Wacht tot het toestel is opgestart en online is gekomen (duur: ongeveer 5 minuten).

NOTICE Gebruik géén externe tijds klok om het toestel automatisch in- en uit te schakelen. Gebruik indien gewenst de online mogelijkheden in My Yalp om het toestel aan en uit te schakelen.

REINIGING EN ONDERHOUD

WARNING Volg de instructies in dit gedeelte nauw op wanneer onderhoud gepleegd wordt aan het product. Het niet opvolgen van deze instructies kan ernstig letsel of schade veroorzaken.

WARNING Zorg er altijd voor dat het product is uitgeschakeld voordat inspectie of onderhoud uitgevoerd wordt.

WARNING Gebruik bij het onderhoud van het product alleen identieke vervangende onderdelen. Het gebruik van niet-geautoriseerde onderdelen kan ernstig letsel of schade veroorzaken.

- Maak het product iedere 3 maanden schoon met milde zeep en een niet-krassende doek

- Reinig de stalen speaker kappen en stalen interface van de Fono elk jaar voorzichtig met een RVS reiniger en niet-krassende doek
- Het product moet regelmatig worden geïnspecteerd op beschadigde of ontbrekende onderdelen
- Als onderdelen beschadigd zijn of ontbreken moeten de onderdelen worden gecorrigeerd, gerepareerd of vervangen om letsel te voorkomen
- Draai elke 6 maanden de bouten vast om losse bouten te voorkomen

VERWIJDERING

DEMONTAGE

WARNING Zorg ervoor dat het product is uitgeschakeld om elektrocutie te voorkomen.

WARNING De demontage dient gedaan te worden door een gecertificeerd installateur volgens de regionale richtlijnen met betrekking tot het veilig demonteren van elektrische apparaten (bijv. NEN 1010).

WARNING Bescherm de onderdelen na demontage en tijdens transport met daarvoor geschikte materialen.

NOTICE Als het product op een andere locatie opnieuw geïnstalleerd dient te worden, controleer dan alle gedemonteerde onderdelen om te zien of ze opnieuw gebruikt kunnen worden. Benodigde reserveonderdelen kunnen bijbesteld worden.

Neem voor hulp contact met ons op.

AFVOEREN

Als je hulp nodig hebt bij het afvoeren van het product, neem dan contact met ons op en informeer naar onze diensten en mogelijke kosten.

RECYCLEN

Zorg er bij het weggooien voor dat alle onderdelen van het product verstandig en correct worden gerecycled. Om dit product te recyclen, kunt u contact met ons opnemen om het product terug

te sturen. Wij zullen het gebruikte product dan recyclen op een manier die voldoet aan onze duurzaamheidsrichtlijnen.

GARANTIE EN SERVICEVOORWAARDEN

Ga voor de documenten omtrent garantie en servicevoorwaarden op dit product, My Yalp,

Content en Software naar store.yalp.com/downloads.

HAFTUNGSAUSSCHLUSS

Diese Installationsanleitung dient nur zu Informationszwecken. Die darin beschriebenen Produkte können ohne vorherige Ankündigung geändert werden.

Diese Installationsanleitung enthält keine Informationen über alle möglichen Produktvarianten oder Zufälle, die bei der Installation, Verwendung oder Wartung des Produkts auftreten können.

Lappset Yalp B.V. (im Folgenden als "Yalp" bezeichnet) hat alle Anstrengungen unternommen, um die Richtigkeit dieser Installationsanleitung zu gewährleisten.

Yalp übernimmt keine Haftung für eventuelle Ungenauigkeiten oder Auslassungen in dieser Installationsanleitung.

Yalp gibt keine Zusicherungen oder Garantien in Bezug auf diese Installationsanleitung oder in Bezug auf die hierin beschriebenen Produkte.

Yalp haftet nicht für direkte, indirekte oder zufällige Schäden, Verluste, Kosten oder Ausgaben, die sich aus der Verwendung dieser Installationsanleitung oder der darin beschriebenen Produkte ergeben oder damit zusammenhängen.

Wenn weitere Informationen gewünscht werden, oder wenn Probleme auftreten, die nicht ausreichend behandelt werden, oder wenn Sie Informationen in dieser Installationsanleitung für falsch, irreführend oder unvollständig halten,

würden wir uns sehr über Ihre Kommentare und Vorschläge freuen.

WARNING Die Exposition gegenüber übermäßigen Lärmpegeln kann Gehörschäden verursachen

WARNING Wichtige Information! Die Nichtbeachtung dieses Dokuments kann zu schweren Verletzungen und/oder Schäden am Produkt führen

WARNING Die Installation der Elektronik darf nur von einem zertifizierten Installateur und in Übereinstimmung mit NEN 1010 durchgeführt werden

WARNING Das Gerät muss an eine separate Gruppe angeschlossen werden, mit einem Sicherungsautomaten 30 mA, 16 A

- Lesen Sie diese Installationsanleitung sorgfältig und vollständig, bevor Sie das Produkt installieren
- Befolgen Sie jeden Installationsschritt sorgfältig
- Verwenden Sie bei der Installation dieses Produkts Ihren gesunden Menschenverstand
- Kontaktieren Sie uns, wenn Sie Zweifel an der Installation haben
- Bewahren Sie dieses Handbuch zum späteren Nachschlagen auf

EN

NL

DE

EIGENSCHAFTEN UND KOMPONENTEN

PRODUKT-EIGENSCHAFTEN

Umshreibung	Metrisch	Imperial
<i>Modell</i>		
Modell	Yalp Fono	
Modell nr.	YA3702	
Herkunftsland	Niederlande	
Transport		
Pallet Abmessungen (L x B x H)	2254x764x1630mm	88.7x30.1x64.2"
Gewicht Gesamtpaket	1650kg	3638lbs

Abmessungen		
Installierter Fono (L x B x H)	3054x2636x2530mm	120.2x103.8x99.6"
Energieverbrauch		
Anschluss	100-240 V ~, 50/ 60 Hz. Max. 150W	
Ausgangswert	12 V DC	
Energiegebruik		
Eingesetzte Leistung (Durchschnitt)	20 W	
Leistung im Leerlauf (Standby)	9 W	
Leistung im Schlaf	2 W	
Anschluss		
Internetverbindung	3G Modem mit data sim karte	
Sicherheit		
IP klass	IP54	
Betriebstemperatur	-20 to +40 °C	-4 to +104 °F
Lagertemperatur	0-30 °C	32 to +86 °F
Betriebshöhe	<2000 m	<6562 ft

NORMEN

Normen

Europa

NEN-EN 1176:2019

CE

WARNING Reparieren Sie niemals einen Defekt ohne Rücksprache mit Yalp.

WARNING Ersetzen Sie niemals Teile durch Nicht-Originalteile von Yalp. Das Yalp-Produkt wurde als Gesamtprodukt geprüft, wobei die Teile sorgfältig ausgewählt wurden, um Sicherheit und Qualität zu gewährleisten.

STÜCKLISTE

Nummer	Omschrijving	Aantal	Materiaal	Afwerking
123-110	Fono Betonform	1	Beton	-
123-410	Sitstange lang	4	FE360	Feuerverzinkt
123-420	Dachrahmen Rechts	1	FE360	Feuerverzinkt
123-430	Sitstange staander	4	FE360	Feuerverzinkt
123-440	Dakrahmen Links	1	FE360	Feuerverzinkt
123-449	Dachflansch	2	FE360	Feuerverzinkt
123-452	Dakplatte links klein	1	HPL	-
123-453	Dakplatte rechts gross	1	HPL	-

123-510	Sitstang kurz	4	FE360	Feuerverzinkt
Bit TX45	Stift-Torx-Bit	1	-	-
100-214	Pin torx bolz M10x20	32	SS304	-
100-231	Sechskantschraube M8x30 Senkkopf	16	SS304	-
100-240	Sechskantschraube M8x20	8	FE360	Feuerverzinkt
100-248	Sechskantschraube M16x25	4	FE360	Feuerverzinkt
100-271	Sicherungsmutter M8	24	SS304	-
100-281	Unterlegscheibe M8	24	SS304	-
100-284	Unterlegscheibe M16	4	SS304	-
100-285	Karoseriescheibe M8	8	SS304	-
2000 1605	Secloc M10x20	3	SS304	-
1994 4500	Secloc bit M10	1	SS304	-
901994	Cloxx connector hälfte	16	HDPE	-
901803	Sechskantschraube M12x90	16	FE360	Feuerverzinkt
902096	Sechskantschraube M12x120	32	FE360	Feuerverzinkt
043563	Sicherungsmutter M12	64	FE360	Feuerverzinkt
905774	Kunststoffeinsatz	28	HDPE	-

MATERIALIEN NICHT ENTHALTEN

Umschreibung	Metrisch	Imperial
Gabelschlüssel	13 mm	1/4
Gabelschlüssel	19 mm	3/8
Gabelschlüssel	24 mm	1/2
Sechskant-Bit	M8	1/4
Sechskantkopf-Bit	M12	3/8
Sechskant-Bit	M16	1/2
Kabelabisolierer	-	-
Maßband	-	-
Flachschraubendreher	-	-

Äquator	-	-
Kreuzschraubendreher	-	-
Akkuschrauber	-	
8x Chemische anker bijv. Hilti HIT 170 met 8.8 anker M10 (in combinatie met > C20/C25 beton)	M10	-
4x Chemische anker bijv. Hilti HIT 170 met 8.8 anker M12 (in combinatie met > C20/C25 beton)	M12	

A. VORBEREITUNG

A.1 Hinweise zum Transport

WARNING Die Nichtbeachtung der entsprechenden Vorsichtsmaßnahmen kann zu Unfällen und/oder Schäden führen.

WARNING Beachten Sie bei der Verwendung von schwerem Gerät die Sicherheitshinweise des Herstellers.

- Prüfen Sie den Karton und die Palette vor dem Transport auf Beschädigungen und/oder lose Teile
- Die Verwendung von (schweren) Geräten sollte von einer zertifizierten Person durchgeführt werden
- Transportieren Sie das Produkt immer in aufrechter Position
- Verwenden Sie für den Transport immer die mitgelieferte Palette und das Transportmaterial
- Für den sicheren Transport des Produkts kann zusätzliche Ausrüstung erforderlich sein
- Stellen Sie sicher, dass das verwendete Material dem Gewicht und der Größe des Produkts gewachsen ist
- Packen Sie das Produkt so nah wie möglich am endgültigen Installationsort aus
- Um das Fono aus der Transportkiste zu heben, empfehlen wir die Verwendung eines Gabelstaplers oder Krans. Heben Sie nur mit einem Equalizer an, und heben Sie nur senkrecht!

A.2 Abmessungen eines installierten Fono.

A.3 Fono-Teile

CAUTION Die Person, die das Produkt auspackt, sollte die erforderliche Schutzausrüstung und Kleidung tragen.

CAUTION Packen Sie das Produkt erst aus, wenn Sie es zum späteren Aufstellungsort transportieren, um Schäden zu vermeiden.

- Verwenden Sie zum Entladen einen Gabelstapler oder einen Kran
- Verwenden Sie einen Kreuzschlitzschraubendreher, um die Transportbox zu öffnen (nicht im Lieferumfang enthalten).
- Packen Sie das Produkt in einer trockenen Umgebung aus
- Überprüfen Sie das Produkt beim Auspacken auf Schäden und fehlende Teile
- Kabel auf Beschädigung prüfen
- Wiederverwendung und Recycling des Verpackungsmaterials auf die richtige Weise

A.4 Stellen Sie sicher, dass der Abstand zwischen dem Fono und anderen festen Gegenständen mindestens 1,5 Meter beträgt.

A.5 Achten Sie darauf, dass das Netzkabel in den linken Fuß des Fono eintritt (von der DJ-Seite aus gesehen, wo sich der Kopfhörereingang befindet). Das Kabel benötigt eine Überlänge von 2 Metern. Verlegen Sie das Netzkabel tief genug, entsprechend den örtlichen Vorschriften.

A.6 Schalten Sie die Stromversorgung während der Installation aus.

A.7 Bereiten Sie den Boden vor, falls erforderlich:

- Stellen Sie sicher, dass die Oberfläche in alle Richtungen eben ist.
- Sehen Sie eine Mindestbetonbodenstärke von 15 cm und eine Qualität von mindestens C20/25 vor.

- Bestimmen Sie die Bodenhöhe (Nullniveau) des Untergrunds. Dies ist der Bezugspunkt für alle anderen Messungen

NOTICE Bei der Installation in weichem Boden (Gras) wird empfohlen, zuerst einen Betonsockel zu verlegen, um eine ausreichende Verankerung für den Fono zu gewährleisten.

B. INSTALLATION

WARNING Stellen Sie sicher, dass die notwendigen Vorbereitungen wie in Abschnitt A beschrieben getroffen wurden.

CAUTION Diejenigen, die dieses Produkt installieren, sollten angemessene Schutzausrüstung und Kleidung tragen.

B.1 Entfernen Sie die linke Lautsprecherabdeckung.

B.2 Heben Sie die Fono-Betonform über ihre endgültige Position an. Führen Sie das Kabel durch den Sockel. Senken Sie die Betonform langsam ab und achten Sie darauf, das Kabel nicht einzuklemmen.

B.3 Öffnen Sie den Fono-Deckel.

B.4 Ziehen Sie das Netzkabel durch den linken Fuß des Fono, durch den Lautsprecherbereich bis zum mittleren Bereich im Fono unter dem Deckel.

B.5 Schließen Sie das Netzkabel an die Anschlussdose an.

WARNING Die Elektroinstallation muss von einem zertifizierten Installateur gemäß den regionalen Richtlinien für die sichere Installation von elektrischen Geräten (z. B. NEN 1010) durchgeführt werden.

WARNING Schalten Sie die Stromversorgung aus, bevor Sie Kabel anschließen. Das Anschließen von Kabeln ohne Abschalten der Stromversorgung kann zu Schäden am Produkt oder zu Gesundheitsschäden führen (elektrischer Schlag).

B.6 Schließen Sie den Fono-Deckel sorgfältig.

WARNING Achtung: Gefahr des Einklemmens der Finger. Halten Sie die Hände/Finger beim Schließen nicht in die Nähe der Kante.

B.7 Bohren Sie die 4 Löcher für die Dübel.

B.8 Bringen Sie die chemischen Dübel gemäß den Anweisungen an.

B.9 Positionieren und befestigen Sie die Dachrahmen gemäß der Zeichnung. Hinweis: Es gibt eine linke und eine rechte Version. Das Dach ist nach hinten geneigt.

B.10 Setzen Sie die Dachflansche auf und befestigen Sie sie ebenfalls.

B.11 Montieren Sie die Dachplatten.

B.12 Montieren Sie eine halbe Cloxx-Kugel an allen Sattelstützen.

B.13 Kombinieren Sie zwei gleich lange Sitzstangen mit einem Ständer. Verwenden Sie die anderen Cloxx-Kugelhälften, um die Rohre miteinander zu verbinden, sodass 4 Sattelstützen entstehen. Achten Sie darauf, dass die Kugelhälften richtig ausgerichtet sind. Ziehen Sie sie noch nicht fest.

B.14 Befestigen Sie die Sitzstangen an der Fono-Betonform. Beachten Sie das Positiv der verschiedenen Sitzstangen in der Zeichnung.

B.15 Richten Sie die Pfosten am Boden aus. Ziehen Sie dann alle Schrauben in den Cloxx-Kugeln fest.

B.16 Setzen Sie die verbleibenden horizontalen Bolzen in die Cloxx-Kugeln ein.

B.17 Klicken Sie die Cloxx-Einsätze in die Kugeln.

B.18 Befestigen Sie die Füße der Sitzstangen am Boden.

B.19 Das Fono ist bereit zum Spielen, einschalten und loslegen!

SERVICE

UNTERSTÜTZUNG

Für Fragen, Anmerkungen oder Hilfe wenden Sie sich bitte jederzeit an die Yalp-Zentrale:

Yalp Sport & Spielgeräte

Nieuwenkampsmaten 12
7472 DE Goor
Die Niederlande
+31 (0) 547 289 410
support@yalp.com

Die Kontaktdaten der Yalp-Vertriebspartner oder -Büros finden Sie auf Yalp.com oder in der Liste der Vertriebspartner unter store.yalp.com.

MANUELLER SOFT-NEUSTART

- Houdt met beide handen (duim-wijsvinger) zowel links als rechts op de Fono de knoppen Filter en Flanger ingedrukt.
- Nach 10 Sekunden startet das Fono neu, um die Standardeinstellungen zu übernehmen.

MANUELLER NEUSTART (POWER CYCLE)

- Schalten Sie das Gerät aus.
- Warten Sie 30 Sekunden.
- Schalten Sie die Stromversorgung wieder ein.
- Warten Sie, bis das Gerät hochgefahren und online ist (Dauer: ca. 5 Minuten).

NOTICE Verwenden Sie keine externe Zeitschaltuhr, um das Gerät automatisch ein- und auszuschalten. Falls gewünscht, verwenden Sie die Online-Optionen in My Yalp, um das Gerät ein- und auszuschalten.

REINIGUNG UND WARTUNG

WARNING Befolgen Sie die Anweisungen in diesem Abschnitt genau, wenn Sie Wartungsarbeiten am Produkt durchführen. Die Nichtbeachtung dieser Anweisungen kann zu schweren Verletzungen oder Schäden führen.

WARNING Stellen Sie immer sicher, dass das Produkt ausgeschaltet ist, bevor Sie Inspektionen oder Wartungsarbeiten durchführen.

WARNING Verwenden Sie bei der Wartung des Produkts nur identische Ersatzteile. Die Verwendung von nicht autorisierten Teilen kann zu schweren Verletzungen oder Schäden führen.

- Reinigen Sie das Produkt alle 3 Monate mit milder Seife und einem nicht kratzenden Tuch

- Reinigen Sie die Stahl-Lautsprecherabdeckungen und die Stahlschnittstelle des Fono jedes Jahr sorgfältig mit einem Edelstahlreiniger und einem kratzfesten Tuch
- Das Produkt sollte regelmäßig auf beschädigte oder fehlende Teile überprüft werden.
- Wenn Teile beschädigt sind oder fehlen, sollten sie korrigiert, repariert oder ersetzt werden, um Verletzungen zu vermeiden
- Ziehen Sie die Schrauben alle 6 Monate nach, um ein Lösen der Schrauben zu verhindern

UMZUG

DEMONTAGE

WARNING Stellen Sie sicher, dass das Produkt ausgeschaltet ist, um einen Stromschlag zu vermeiden.

EN

NL

DE

WARNING Die Demontage muss von einem zertifizierten Installateur gemäß den regionalen Richtlinien zur sicheren Demontage von Elektrogeräten (z. B. NEN 1010) durchgeführt werden.

WARNING Schützen Sie die Teile nach der Demontage und beim Transport mit geeigneten Materialien.

NOTICE Wenn das Produkt an einem anderen Ort wieder eingebaut werden soll, überprüfen Sie alle demontierten Teile auf ihre Wiederverwendbarkeit. Erforderliche Ersatzteile können separat bestellt werden.

Bitte kontaktieren Sie uns für Unterstützung.

ENTSORGUNG

Wenn Sie Unterstützung bei der Entsorgung des Produkts benötigen, nehmen Sie bitte Kontakt

mit uns auf und erkundigen Sie sich nach unseren Leistungen und möglichen Kosten.

RECYCLING

Achten Sie bei der Entsorgung darauf, dass alle Teile des Produkts einer sinnvollen und ordnungsgemäßen Wiederverwertung zugeführt werden. Um dieses Produkt zu

recyclen, kontaktieren Sie uns bitte, um das Produkt zurückzusenden. Wir recyceln dann das gebrauchte Produkt in einer Weise, die unseren Nachhaltigkeitsrichtlinien entspricht.

GARANTIE UND SERVICEBEDINGUNGEN

Dokumente zur Gewährleistung und zu den Nutzungsbedingungen für dieses Produkt, My Yalp, Inhalte und Software finden Sie unter store.yalp.com/downloads.

EN

NL

DE

Yalp Fono

YA 3702

Installation instructions

EN

Installatievoorschrift

NL

Installationsanweisungen

DE